

BÉABA®

- F** Notice d'utilisation
- EN** Instructions
- NL** Handleiding
- D** Gebrauchsanweisung
- E** Folleto de Instrucciones
- I** Istruzioni per l'uso
- P** Instruções de utilização
- FI** Käyttöohje
- NO** Bruksanvisning
- DK** Brugsanvisning
- SE** Bruksanvisning
- GR** Οδηγίες Χρήσης
- TK** El kitabı
- PL** Instrukcja użycia
- RU** Инструкция

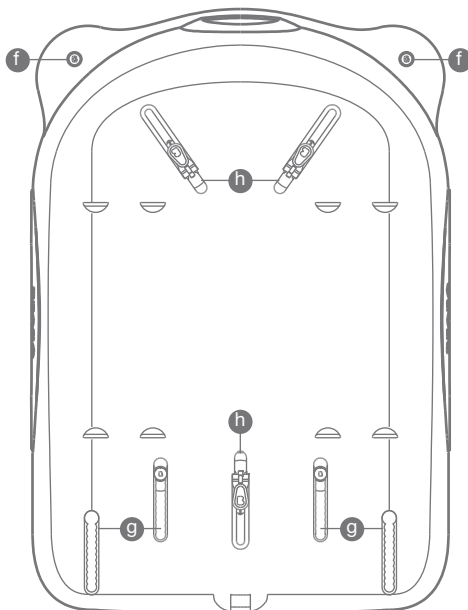

Model B002

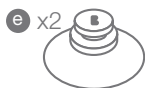
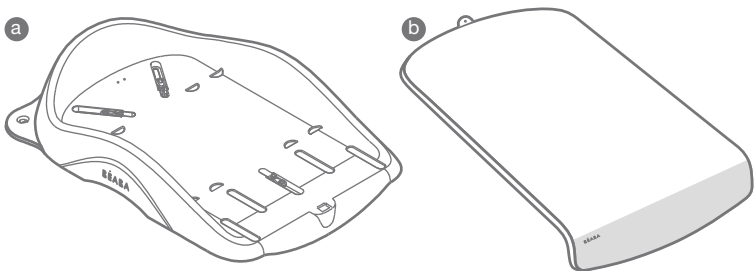

- a** Table à langer
- b** Matelas à langer
- c** Pieds de réglage
- d** Ventouses avec bague plastique
- e** Ventouses
- f** Logement ventouses (e)
- g** Logement ventouses avec bague plastique (d)
- h** Rails pour pieds de réglage (c)

F**IMPORTANT. À CONSERVER POUR DE FUTURS BESOINS DE RÉFÉRENCE. À LIRE ATTENTIVEMENT.****AVERTISSEMENT : “Ne pas laisser l’enfant sans surveillance”**

- Bien vérifier la stabilité du plan avant d’installer l’enfant dessus.
- Soyez conscient des risques que peuvent entraîner une flamme nue et toute autre source de chaleur intense, comme les chauffages électriques à résistance, les chauffages à gaz... lorsqu’ils sont à proximité du dispositif à langer.
- Tous les éléments de fixation doivent toujours être correctement mis en place et régulièrement contrôlés.
- Ne jamais laisser les petits éléments à portée de l’enfant.
- Toujours positionner le plan à langer au centre de la baignoire ou du lit.
- Avant chaque utilisation, vérifier la stabilité du plan à langer en appuyant sur l’avant du produit. Celui-ci ne doit pas se renverser ou se soulever.
- A assembler par un adulte.
- Ne jamais placer le produit à une hauteur supérieur à votre poitrine.
- Nettoyage et entretien : à l’aide d’une éponge et d’eau légèrement savonneuse.
- Age maximal d’utilisation : 12 mois / Poids maximal d’utilisation : 11kg.
- Ne jamais utiliser d’éléments supplémentaires ou de pièces détachées autres que celles fournies par votre magasin ou par Béaba. Ne jamais utiliser d’autres matelas que celui fourni ou recommandé par Béaba.
- Ne pas utiliser le plan à langer si un élément est cassé, tordu ou manquant.

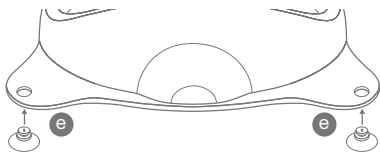

1. Placer les ventouses (e) dans les logements (f) situés à l'arrière de la table à langer (a)

2. Positionner les ventouses avec bague plastique (d) dans les rails supérieurs ou inférieurs (g) selon les dimensions de votre baignoire. Placer la ventouse dans le trou supérieur le plus large et la faire coulisser.

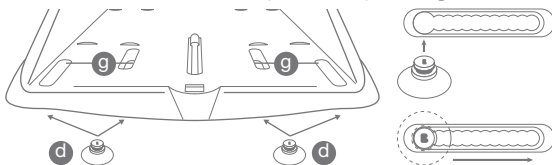

3. Placer les pieds de réglage (c) dans les rails (h) en suivant le schéma ci-dessous.

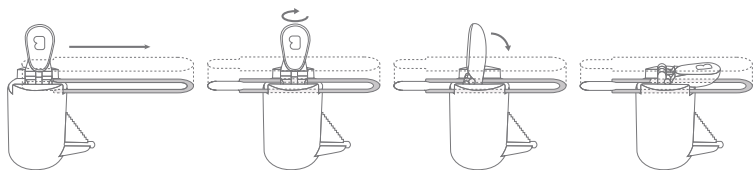
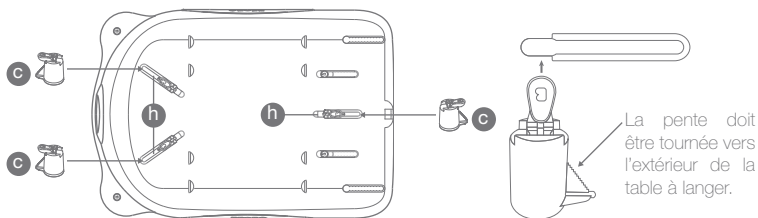

4. Positionner le matelas à langer (b) sur la table. Passer les cordons dans les logements à l'arrière de la table et faire un nœud pour fixer le matelas.

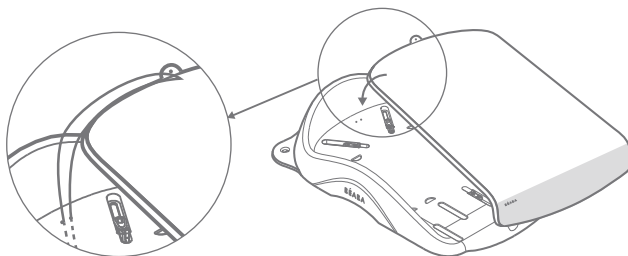

ATTENTION ! Toujours vérifier que tous les éléments sont correctement fixés avant d'utiliser le produit.

UTILISATION SUR BAIGNOIRE

- Toujours vérifier que toutes les ventouses sont correctement fixées.
- Toujours nettoyer la surface et humidifier les ventouses avant de les positionner.
- Toujours vérifier que les dimensions de la baignoire permettent d'accueillir le plan à langer avant de le positionner.

Placer le produit sur la baignoire en veillant à ce que les pieds de réglage (c) soient à l'intérieur de la baignoire.

Vérifier que le plan à langer est compatible avec les dimensions et la forme de la baignoire.

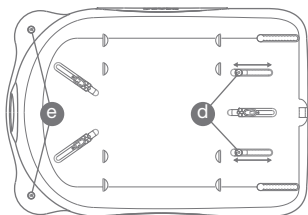
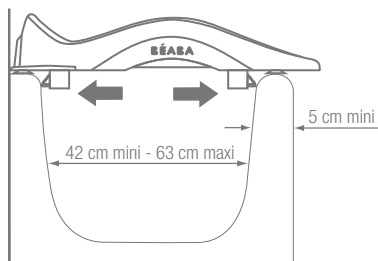
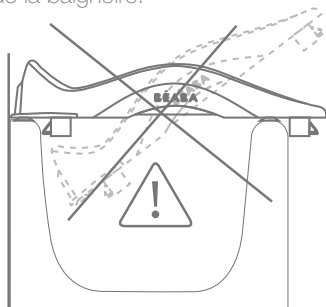

Fixer les ventouses arrière (e) sur le rebord de la baignoire. Régler ensuite les ventouses avant (d) pour qu'elles soient centrées sur le rebord avant de la baignoire. Vérifier que les 4 ventouses sont correctement placées en soulevant le produit. Le plan à langer ne doit pas se détacher.

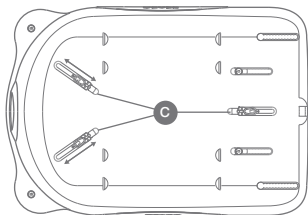

Ajuster les 3 pieds de réglage (c) afin qu'ils soient en butée contre les parois de la baignoire. Vérifier que les pieds sont correctement réglés en tirant le plan à langer vers soi.

UTILISATION SUR LIT

- Ne jamais utiliser sur un lit à roulettes ou verrouiller les roulettes avant toute utilisation.
- Ne pas utiliser sur un lit pliant.
- Ne pas utiliser sur un lit dont le cadre supérieur horizontal est arrondi.
- Ne jamais utiliser le lit avec le plan à langer dessus.
- Toujours vérifier que les dimensions du lit permettent d'accueillir le plan à langer avant de le positionner.

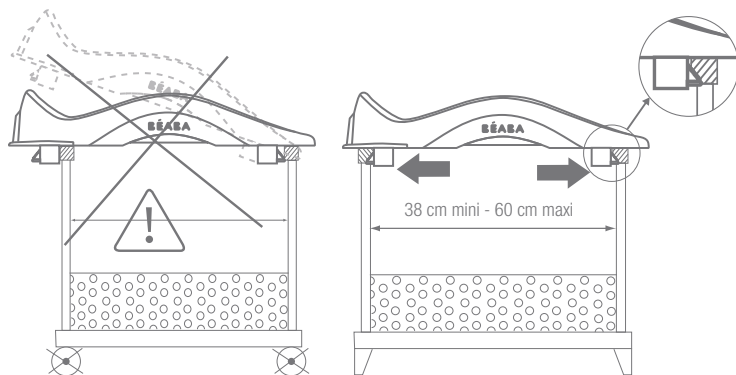

Placer le produit sur le lit en veillant à ce que les pieds de réglage (c) soient à l'intérieur du lit. Vérifier que le plan à langer est compatible avec les dimensions et la forme du lit.

Ajuster les 3 pieds de réglage (c) afin qu'ils soient en butée entre deux barreaux du lit. Vérifier que les pieds sont correctement réglés en essayant de soulever le plan.

Toujours positionner le plan à langer au centre du lit.

UTILISATION SUR COMMODE

Enlever les pieds de réglages (c). Positionner le plan à langer sur une surface plane et stable en s'assurant que le plan à langer n'est pas plus grand que la surface.

- Ne jamais utiliser sur un plan à roulettes ou verrouiller les roulettes avant toute utilisation.
- Toujours vérifier que la surface est plane et stable avant de positionner le plan à langer.
- L'utilisation sur commode ne permet aucun verrouillage du produit avec son support. Redoubler de vigilance pour cette utilisation.
- Toujours ôter les pieds avant de positionner le plan à langer sur une commode.

ATTENTION ! Toujours redoubler de vigilance pour l'utilisation sur une commode ou tout autre surface car il n'y a pas de système de verrouillage.

UTILISATION DES TIROIRS

Pour ouvrir les tiroirs, tirer jusqu'à la butée. Ne jamais forcer au-delà de la butée. Poids maximum : 2 kg.

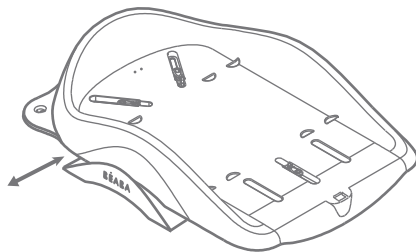

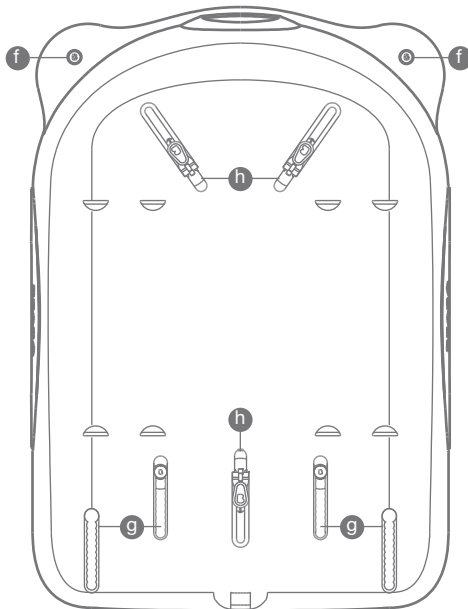
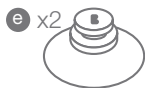
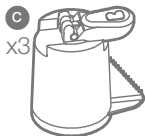
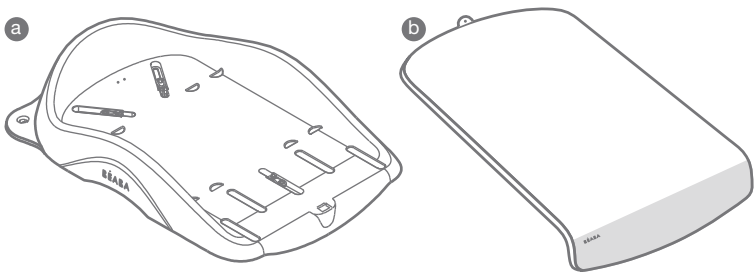

a Changing table

b Changing mattress

c Adjustable feet

d Suction cups with plastic ring

e Suction cups

f Suction cup casing (e)

g Suction cup casing with plastic ring (d)

h Rails for adjustable feet (c)

EN**IMPORTANT: KEEP FOR FUTURE REFERENCE NEEDS.
READ CAREFULLY****CAUTION: “NEVER LEAVE A CHILD UNSUPERVISED”**

- Check that the surface is stable before laying the child on it.
- Be aware of the dangers of naked flames and other intense sources of heat, such as electric element heaters, gas heating, etc.... when they are close to the changing equipment.
- All fastening parts must always be installed correctly and checked regularly.
- Never leave small parts within a child’s reach.
- Always position the changing table at the centre of the bath or the bed.
- Before using, check that the changing table is stable by pressing down on the front section. It must not tilt or lift.
- To be assembled by an adult.
- Never place the product above chest height.
- Cleaning and maintenance: use a sponge and slightly soapy water.
- Maximum age of usage :12 months old / Maximum weight: 11kg
- Never use any other additional parts or spare parts other than those supplied by your shop or recommended by Beaba.
- Never use the changing table if a part is broken, twisted, or missing.

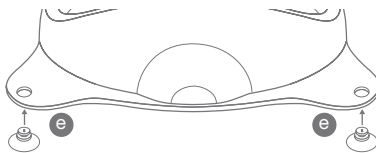

1. Place the suction cap(s) (e) in the casings (f) situated at the rear of the changing table (a)

2. Position the suction caps with plastic rings (d) in the upper or lower rails (g) depending on the dimensions of your bath. Place the suction cap in the largest upper hole and slide it along.



3. Place the adjustable feet (c) in the rails (h) according to the diagram below.

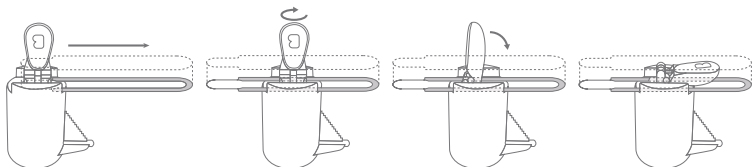
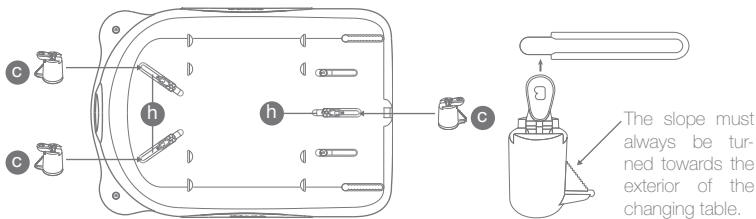

4. Position the changing mattress (b) on the table. Pass the strings through the casings at the rear of the table and tie a knot to attach the mattress.

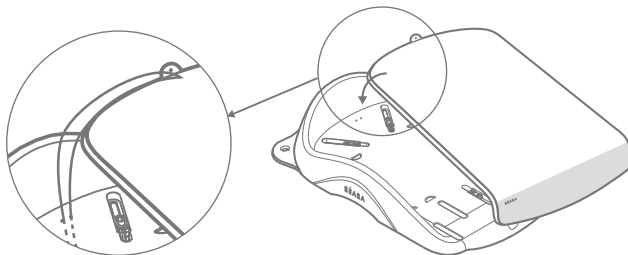

CAUTION: Always check that all the parts are fastened properly before using the product.

USING ON A BATH

- Always check that the suction cups are fastened properly.
- Always clean the surface and wet the suction cups before positioning.
- Always check that the bath's dimensions are suitable for the changing table before positioning it.

Place the product on the bath ensuring that the adjustable feet (c) are inside the bath.

Check that the changing table is compatible with the bath's dimensions and shape.

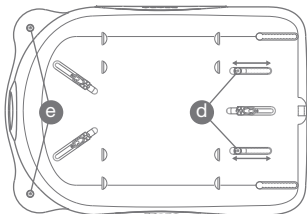
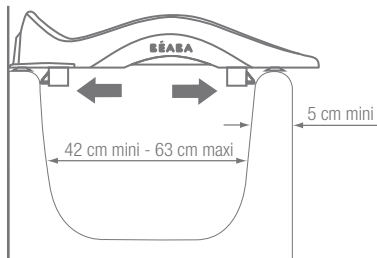
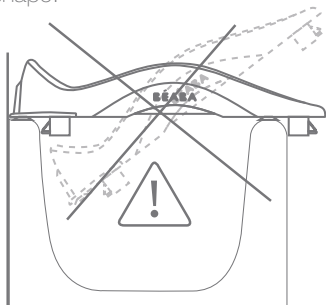

Attach the rear suction cups (e) to the edge of the bath. Then adjust the front suction cups (d) so that they are centred on the front edge of the bath. Check that the 4 suction cups are positioned properly by trying to lift the product. It should not be possible to remove the changing surface.

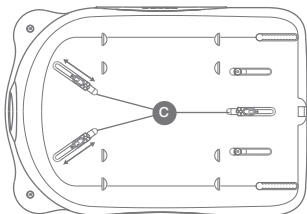

Adjust the 3 adjustable feet (c) so that they rest against the sides of the bath. Check that the feet are adjusted properly by pulling the changing table towards you.

USING ON A BED

- Never use on a bed with wheels, or lock the wheels before using.
- Never use on a folding bed.
- Never use on a bed with a rounded horizontal upper frame.
- Never use the bed with the changing table on it.
- Always check that the bed's dimensions are adapted to the changing table before positioning it.

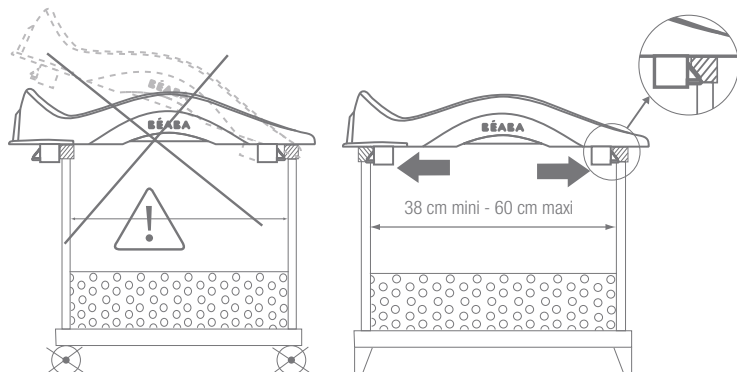

Place the product on the bed ensuring that the adjustable feet (c) are inside the bed. Check that the changing table is compatible with the bed's dimensions and shape.

Adjust the 3 adjustable feet (c) so that they are supported between two bars of the bed. Check that the feet are adjusted properly by trying to lift the changing table.

Always place the changing table in the centre of the bed.

USING ON A CHEST OF DRAWERS

Remove the adjustable feet (c). Position the changing table on a flat and stable surface, ensuring that the changing table is not larger than the surface.

- Never use on a surface with wheels, or lock the wheels before using.
- Always check that the surface is flat and stable for positioning the changing table.
- Using the product on a chest of drawers does not allow the product to be locked to the support. Increase supervision when using in this manner.
- Always remove the feet before positioning the changing table on a chest of drawers.

CAUTION: Increase supervision when using on a chest of drawers or any other surface because there is no locking system.

USING THE DRAWERS

To open the drawers, pull open as far as the stop block. Maximum weight: 2kg.

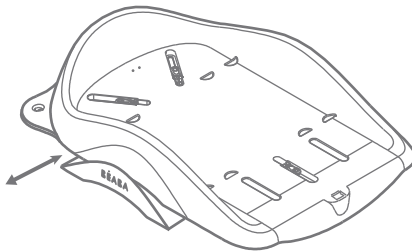

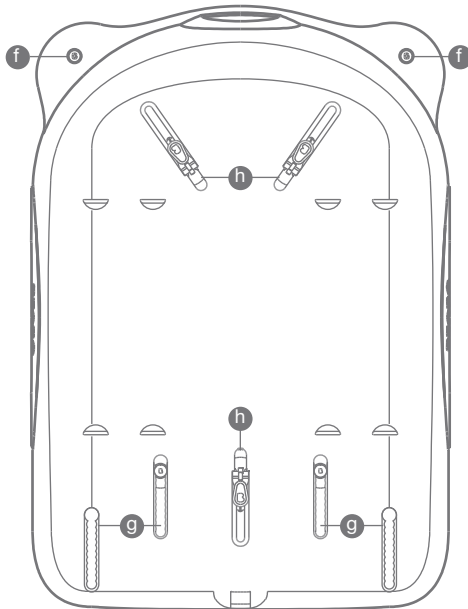
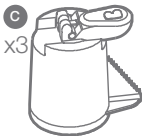
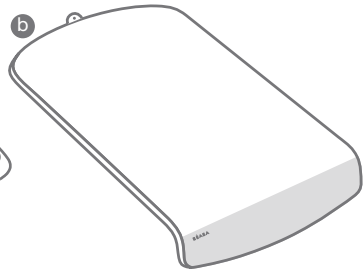
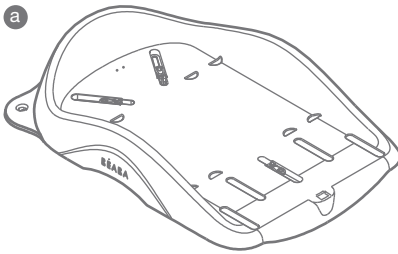

- a** Verschoontafel
- b** Verschoonkussen
- c** Stelpoten
- d** Zuignappen met kunststof ring
- e** Zuignappen

- f** Uitsparing voor de zuignappen (e)
- g** Uitsparing voor de zuignappen met kunststof ring (d)
- h** Rails voor de stelpoten (c)

LET OP: “Laat uw kindje nooit zonder toezicht”

- Controleer de stabiliteit van de verschoontafel alvorens het kindje erop te leggen.
- Wees u bewust van het gevaar van open vuur of overige hitte bronnen zoals elektrische weerstandsverwarmingen, gasverwarmingen, enz.... als de verschoontafel hierbij in de buurt wordt gebruikt.
- Alle bevestigingselementen moeten altijd op correcte wijze worden aangebracht en regelmatig gecontroleerd worden.
- Laat kleine voorwerpen nooit binnen handbereik van het kindje.
- Breng de verschoontafel altijd in het midden van het bad of het ledikantje aan.
- Controleer vóór elk gebruik de stabiliteit van de verschoontafel door op de voorzijde van het product te duwen. De verschoontafel mag niet omklappen of omhoog komen.
- Te monteren door een volwassen persoon.
- Plaats het product maximaal op borsthoogte.
- Reiniging en onderhoud: met behulp van een spons en zeepsop.
- Maximale leeftijd : 12 maanden / Maximaal gebruikersgewicht: 11 kg
- Gebruik uitsluitend extra elementen of reserveonderdelen die verkocht worden door uw winkel of Béaba. Gebruik uitsluitend het door Béaba geleverde of aanbevolen kussen.
- Gebruik de verschoontafel nooit als één van de elementen stuk, beschadigd of verbogen is of bij ontbrekende elementen.

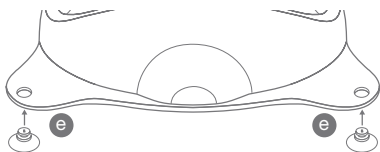

1. Breng de zuignappen (e) in de uitsparingen (f) aan de achterzijde van de verschoontafel (a) aan.

2. Breng de zuignappen met de kunststof ring (d) in de boven- of onderrails (g) aan naargelang de afmetingen van uw bad. Breng de zuignap in het breedste bovenste gat aan en schuif het vast.

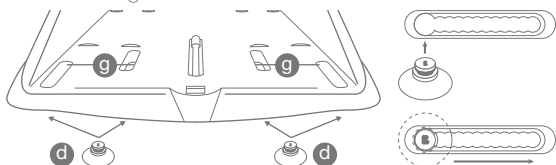

3. Breng de stelpoten (c) in de rails (h) aan volgens het onderstaande schema.

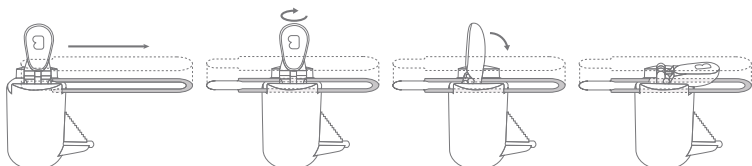
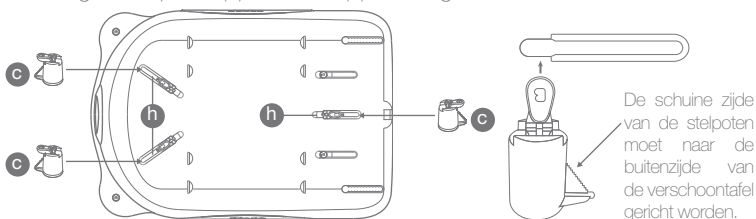

4. Breng het verschoonkussen (b) op de tafel aan. Breng de koorden in de uitsparingen aan de achterzijde van de verschoontafel aan en knoop ze vast om het kussen te bevestigen.

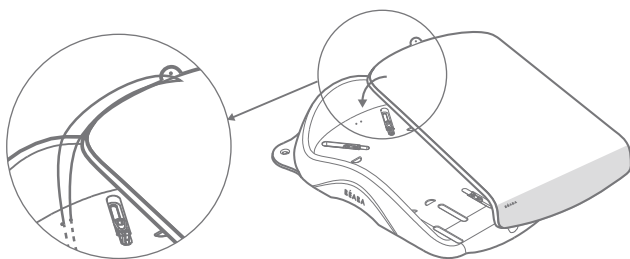

LET OP: Controleer altijd of alle elementen correct zijn bevestigd alvorens het product te gebruiken.

GEBRUIK OP EEN BAD

- Controleer altijd of alle zuignappen correct bevestigd zijn.
- Reinig altijd het oppervlak en bevochtig de zuignappen alvorens deze aan te brengen.
- Controleer altijd eerst of de afmetingen van het bad geschikt zijn om de verschoontafel aan te brengen.

Breng de elementen op het bad aan en controleer of de stelpoten (c) in het bad staan. Controleer of het bad de geschikte vorm en afmetingen heeft om de verschoontafel aan te brengen.

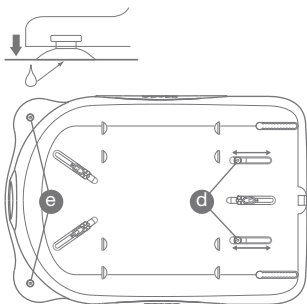
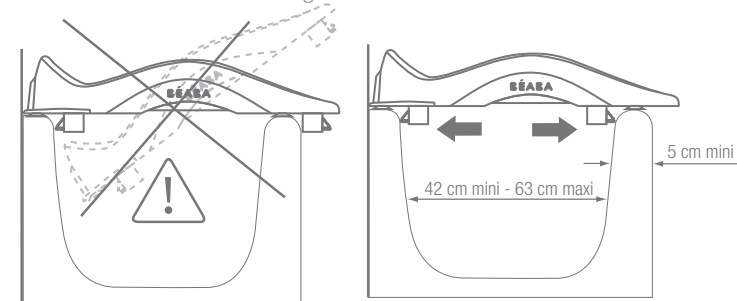

Bevestig de zuignappen (e) aan de achterzijde op de rand van het bad. Stel vervolgens de zuignappen (d) aan de voorzijde zodanig af dat deze op de voorrand van het bad zijn uitgelijnd. Probeer het product op te tillen om te controleren of de 4 zuignappen correct zijn aangebracht. De verschoontafel mag niet loskomen.

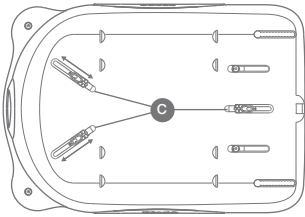

Stel de 3 stelpoten (c) zodanig af dat deze tegen de wanden van het bad steunen. Probeer de verschoontafel naar u toe te trekken om te controleren of de poten goed zijn afgesteld.

GEBRUIK OP EEN LEDIKANTJE

- Gebruik de verschoontafel nooit op een ledikantje met wieltjes of vergrendel de wieltjes vóór elk gebruik.
- Gebruik de verschoontafel niet op een kampeer- of vouwbedje.
- Gebruik de verschoontafel niet op een ledikantje met een afgeronde horizontale bovenrand.
- Gebruik het ledikantje nooit met een aangebrachte verschoontafel.
- Controleer altijd eerst of de afmetingen van het ledikantje geschikt zijn om de verschoontafel aan te brengen.

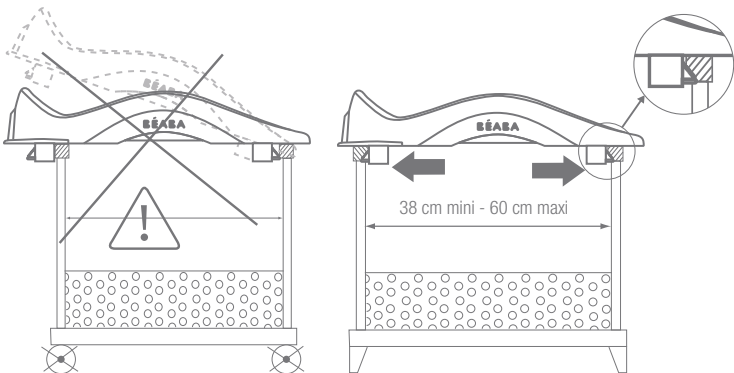

Breng de elementen op het ledikantje aan en controleer of de stelpoten (c) in het ledikantje staan. Controleer of het ledikantje de geschikte vorm en afmetingen heeft om de verschoontafel aan te brengen. Stel de 3 stelpoten (c) zodanig af dat deze tegen twee spijlen steunen.

Probeer de verschoontafel op te tillen om te controleren of de poten correct zijn afgesteld.

Breng de verschoontafel altijd in het midden van het ledikantje aan.

GEBRUIK OP EEN COMMODE

Verwijder de stelpoten (c). Breng de verschoontafel op een vlakke en stabiele ondergrond aan en controleer hierbij of de verschoontafel niet groter is als het steunvlak.

- Gebruik de verschoontafel nooit op een commode met wieltjes of vergrendel de wieltjes vóór elk gebruik.
- Controleer altijd of het oppervlak stabiel en vlak is alvorens de verschoontafel aan te brengen.
- Bij gebruik op een commode kan het product niet met het onderstel worden vergrendeld. Wees daarom extra voorzichtig bij gebruik op een commode.
- Verwijder altijd de poten alvorens de verschoontafel op een commode te plaatsen.

LET OP: Wees extra voorzichtig bij gebruik op een commode of een overige ondergrond daar u hierbij geen gebruik kunt maken van het vergrendelingsysteem.

GEBRUIK VAN DE ZIJLADEN

Trek de laden open tot op de aanslag. Forceer niet tot na de aanslag. Maximaal gewicht: 2 kg.

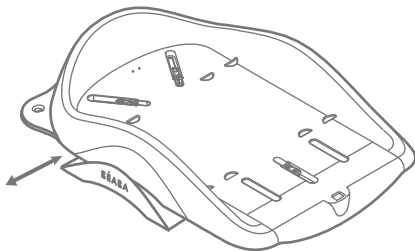

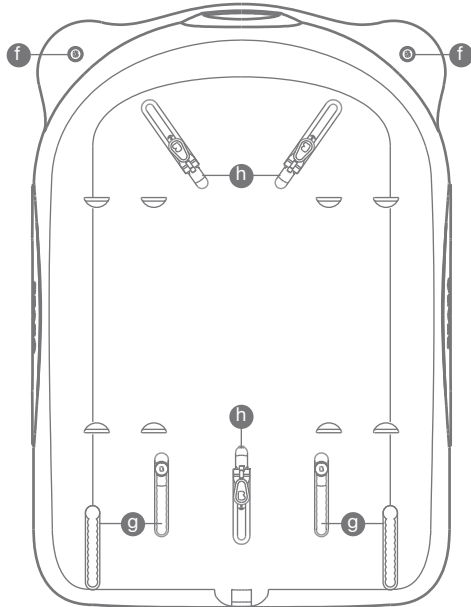
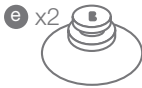
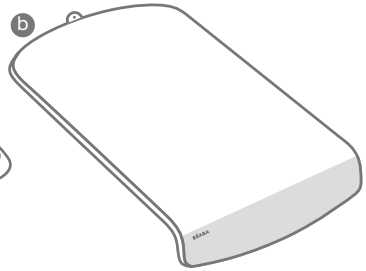
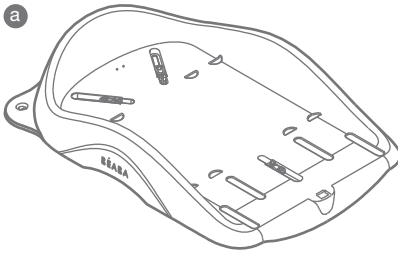

- a** Wickeltisch
- b** Wickelunterlage
- c** Verstellbare Füße
- d** Saugnäpfe mit Plastikring
- e** Saugnäpfe

- f** Saugnapfmulde (e)
- g** Mulde für Saugnäpfe mit Plastikring (d)
- h** Schienen für die verstellbaren Füße (c)



WICHTIG : DIE ANLEITUNG BITTE SORGFÄLTIG DURCHLESEN UND AUFBEWAHREN.

ACHTUNG: „Lassen Sie das Kind nicht unbeaufsichtigt.“

- Überprüfen Sie die Stabilität des Wickeltisches sorgfältig, bevor Sie das Kind darauf legen.
- Seien Sie sich der Risiken einer offenen Flamme und jeder anderen intensiven Hitzequelle wie Elektroheizungen, Gasheizungen etc., wenn sich diese in der Nähe des Wickeltisches befinden, bewusst.
- Alle Befestigungselemente müssen immer korrekt angebracht und regelmäßig kontrolliert werden.
- Halten Sie kleine Teile immer außerhalb der Reichweite des Kindes.
- Platzieren Sie den Wickeltisch immer in der Mitte der Badewanne oder des Bettes.
- Überprüfen Sie vor jeder Verwendung die Stabilität des Wickeltisches, indem Sie auf die Vorderseite des Produktes drücken. Er darf sich nicht aufstellen und nicht kippen.
- Der Wickeltisch ist von einem Erwachsenen zusammenzubauen.
- Platzieren Sie das Produkt niemals höher als in Brusthöhe.
- Reinigung und Pflege: mit Hilfe eines Schwammes und etwas Seifenwasser.
- Maximale Nutzungsdauer : 12 Monate / Maximales Nutzungsgewicht: 11 kg
- Verwenden Sie nie zusätzliche Teile oder Ersatzteile, die nicht von Ihrem Geschäft oder Béaba geliefert wurden. Verwenden Sie nie andere Wickelunterlagen als diejenigen, die von Béaba geliefert oder empfohlen werden.
- Verwenden Sie den Wickeltisch nicht, wenn ein Teil gebrochen oder verdreht ist oder fehlt.

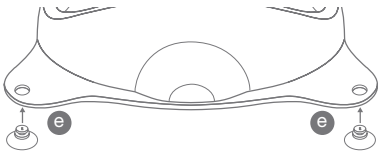

1. Platzieren Sie die Saugnäpfe (e) in den Mulden (f) auf der Rückseite des Wickeltisches (a).

2. Positionieren Sie die Saugnapfe mit Plastikring (d) je nach Abmessungen Ihrer Badewanne in den oberen oder unteren Schienen (g). Platzieren Sie den Saugnapf im oberen, größten Loch und lassen Sie ihn gleiten.

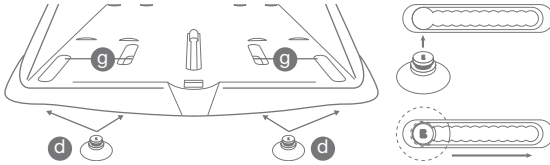

3. Platzieren Sie die verstellbaren Füße (c) gemäß der nachstehenden Abbildung in den Schienen (h).

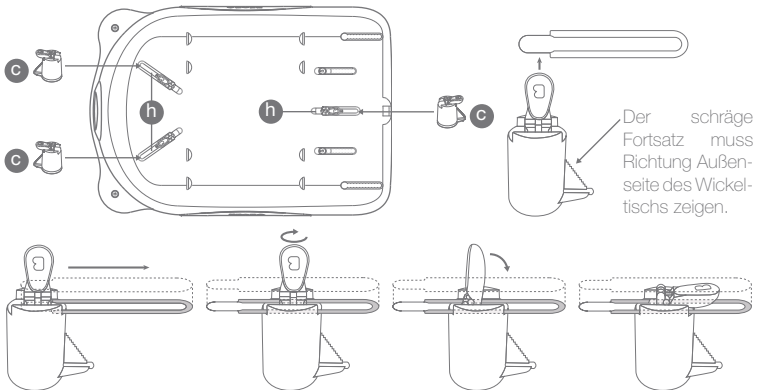

4. Positionieren Sie die Wickelunterlage (b) auf dem Tisch. Führen Sie die Bänder durch die Öffnungen auf der Rückseite des Wickeltisches und machen Sie einen Knoten, um die Wickelunterlage zu befestigen.

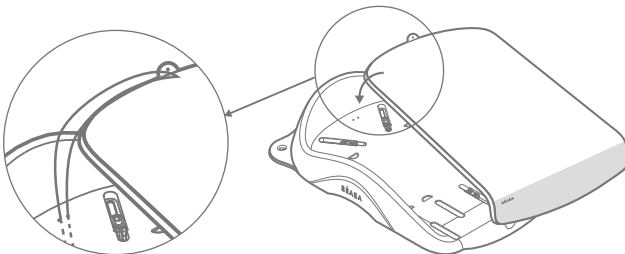

ACHTUNG: Überprüfen Sie stets, ob alle Teile korrekt befestigt sind, bevor Sie das Produkt verwenden.

VERWENDUNG AUF DER BADEWANNE

- Überprüfen Sie stets, ob alle Saugnäpfe korrekt befestigt sind.
- Reinigen Sie die Oberfläche stets und befeuchten Sie die Saugnäpfe, bevor Sie sie positionieren.
- Überprüfen Sie stets, ob es die Abmessungen der Badewanne erlauben, den Wickeltisch darauf zu verwenden, bevor sie ihn platzieren.

Platzieren Sie das Produkt auf der Badewanne und achten Sie dabei darauf, dass sich die verstellbaren Füße (c) im Innern der Badewanne befinden. Überprüfen Sie, ob der Wickeltisch für die Abmessungen und die Form der Badewanne geeignet ist.

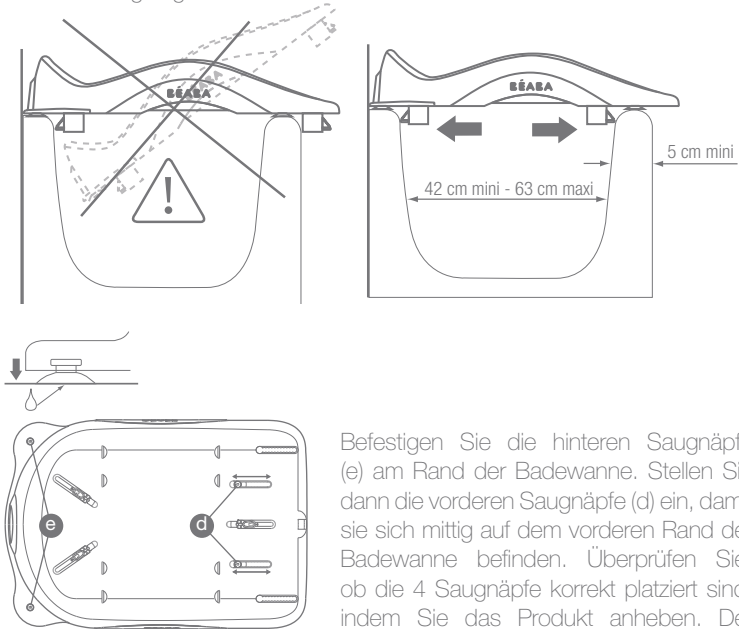

Befestigen Sie die hinteren Saugnäpfe (e) am Rand der Badewanne. Stellen Sie dann die vorderen Saugnäpfe (d) ein, damit sie sich mittig auf dem vorderen Rand der Badewanne befinden. Überprüfen Sie, ob die 4 Saugnäpfe korrekt platziert sind, indem Sie das Produkt anheben. Der Wickeltisch darf sich nicht lösen.

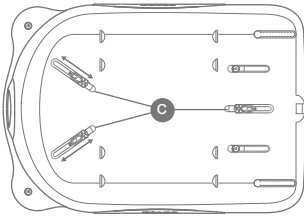

Passen Sie die 3 verstellbaren FüÙe (c) an, damit sie an den Wänden der Badewanne anstehen. Überprüfen Sie, ob die FüÙe korrekt eingestellt sind, indem Sie den Wickeltisch zu sich ziehen.

VERWENDUNG AUF DEM BETT

- Verwenden Sie ihn niemals auf einem Rollbett, oder verriegeln Sie die Rollen vor jeder Verwendung.
- Verwenden Sie ihn nicht auf einem Klappbett.
- Verwenden Sie ihn nicht auf einem Bett, dessen oberer, horizontaler Rahmen abgerundet ist.
- Verwenden Sie das Bett niemals, wenn der Wickeltisch darauf liegt.
- Überprüfen Sie stets, ob die Abmessungen des Bettes es erlauben, den Wickeltisch darauf zu verwenden, bevor Sie ihn platzieren.

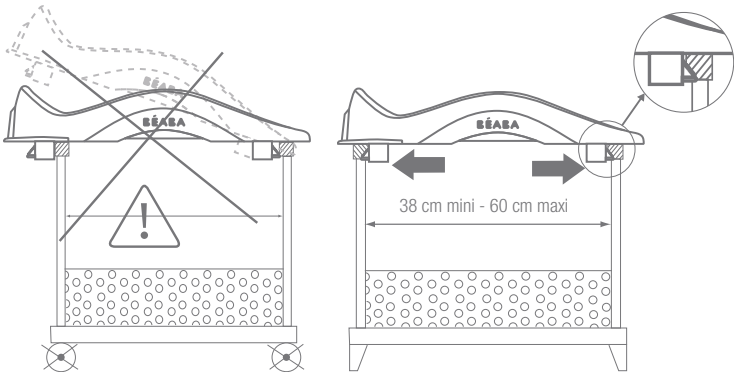

Platzieren Sie das Produkt auf dem Bett und achten Sie dabei darauf, dass sich die verstellbaren FüÙe (c) im Innern des Bettes befinden. Überprüfen Sie, ob der Wickeltisch für die Abmessungen und die Form des Bettes geeignet ist. Passen Sie die 3 verstellbaren FüÙe (c) an, damit sie an den Gitterstäben

des Bettes anstehen. Überprüfen Sie, ob die Füße korrekt eingestellt sind, indem Sie versuchen, den Wickeltisch anzuheben.
Bitte den Wickeltisch immer mittig auf dem Bett platzieren.

VERWENDUNG AUF EINER KOMMODE

Entfernen Sie die verstellbaren Füße (c). Platzieren Sie den Wickeltisch auf einer ebenen, stabilen Fläche und stellen Sie dabei sicher, dass der Wickeltisch nicht größer ist als die Fläche.

- Verwenden Sie ihn niemals auf einer Rollkommode, oder verriegeln Sie die Rollen vor jeder Verwendung.
- Überprüfen Sie stets, ob die Oberfläche eben und stabil ist, bevor Sie den Wickeltisch darauf platzieren.
- Wenn das Produkt auf einer Kommode verwendet wird, kann es nicht mit seinem Gestell verbunden werden. Seien Sie in diesem Fall besonders vorsichtig.
- Entfernen Sie stets die Füße, bevor Sie den Wickeltisch auf einer Kommode platzieren.

ACHTUNG: Seien Sie immer besonders aufmerksam bei der Verwendung auf einer Kommode oder einer anderen Fläche, da Sie hier kein Verriegelungssystem verwenden können.

VERWENDUNG DER SCHÜBE

Ziehen Sie die Schübe bis zum Anschlag heraus, um sie zu öffnen. Ziehen Sie niemals mit Gewalt weiter als bis zum Anschlag. Maximales Gewicht: 2 kg.

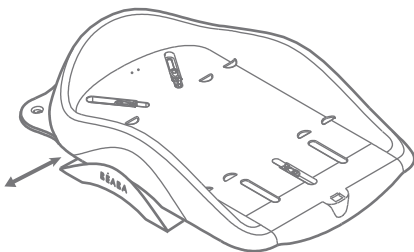

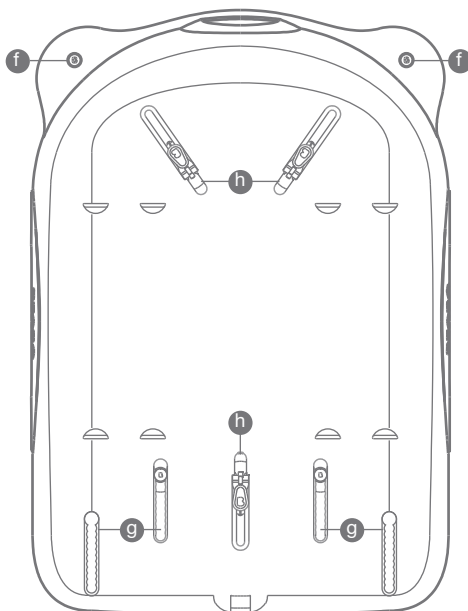
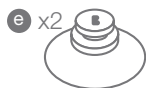
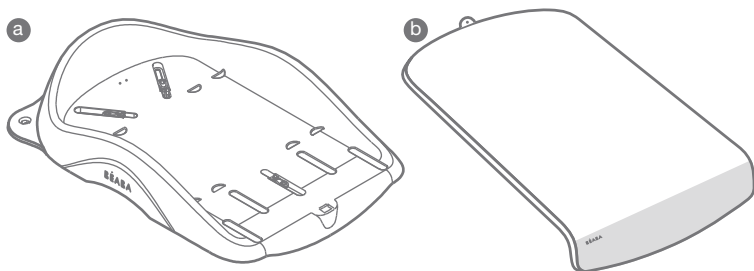

- a** Cambiador
- b** Colchoneta cambiador
- c** Pies de regulación
- d** Ventosas con una anilla de plástico

- e** Ventosas
- f** Espacio para ventosas (e)
- g** Espacio para ventosas con la anilla de plástico (d)
- h** Raíles para pies de regulación (c)



IMPORTANTE: CONSERVAR PARA FUTURAS CONSULTAS DE REFERENCIA. LEER DETENIDAMENTE.

ATENCIÓN: “No deje al niño sin vigilancia”

- Compruebe la estabilidad del cambiador antes de poner al niño encima.
- Sea consciente de los riesgos que podría ocasionar una llama o cualquier otra fuente de calor intenso, como la calefacción eléctrica con resistencia, la calefacción de gas, etc... cuando están cerca del cambiador.
- Todos los elementos de fijación deberán montarse siempre correctamente y ser controlados regularmente.
- No deje nunca piezas pequeñas al alcance del niño.
- Coloque siempre el cambiador en el centro de la bañera o de la cuna.
- Antes de cada utilización compruebe la estabilidad del cambiador haciendo presión en la parte delantera del producto. Este no debe ni volcar ni levantarse.
- El montaje debe ser realizado por un adulto.
- No coloque nunca el producto a una altura superior al pecho.
- Limpieza y mantenimiento: con una esponja y agua jabonosa.
- Edad máxima de utilización : 12 meses / Peso máximo de utilización: 11kg
- No utilice nunca elementos complementarios o piezas sueltas distintas a las proporcionadas por su establecimiento o por Béaba. No utilice nunca colchonetas distintas a la proporcionada o recomendada por Béaba.
- No utilice el cambiador si hay algún elemento roto, torcido o si falta algún elemento.

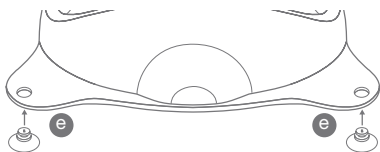

1. Ponga las ventosas (e) en los espacios (f) situados en la parte de atrás del cambiador (a).

2. Ponga las ventosas con la anilla de plástico (d) en los rieles superiores o inferiores (g) dependiendo de las dimensiones de la bañera. Coloque la ventosa en el agujero superior más grande y córrala.

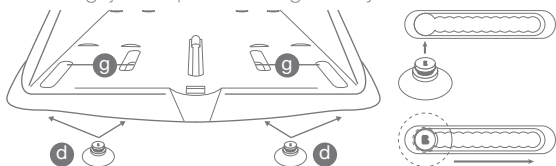

3. Ponga los pies de regulación (c) en los rieles (h) siguiendo el esquema que se presenta a continuación

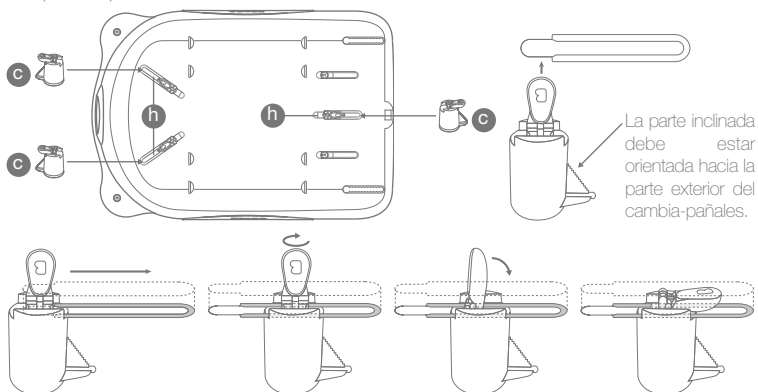

4. Ponga la colchoneta (b) encima del cambiador. Pase los cordones por los espacios situados detrás del cambiador y haga un nudo para fijar la colchoneta.

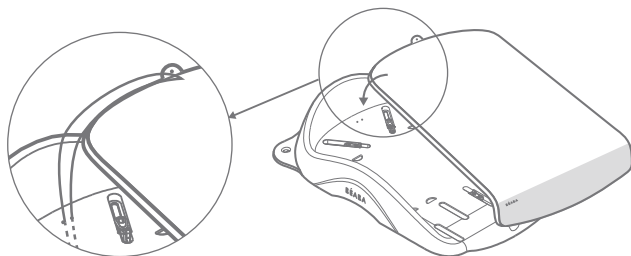

ATENCIÓN: Compruebe siempre que todos los elementos están correctamente fijados antes de utilizar el producto.

UTILIZACIÓN SOBRE UNA BAÑERA

- Compruebe siempre que todas las ventosas estén correctamente fijadas.
- Limpie siempre la superficie y humedezca las ventosas antes de fijarlas.
- Compruebe siempre que las dimensiones de la bañera son las adecuadas para instalar el cambiador antes de colocarlo.

Ponga el producto sobre la bañera teniendo cuidado de que los pies de regulación (c) queden dentro de la bañera. Compruebe que el cambiador es compatible con las dimensiones y la forma de la bañera.

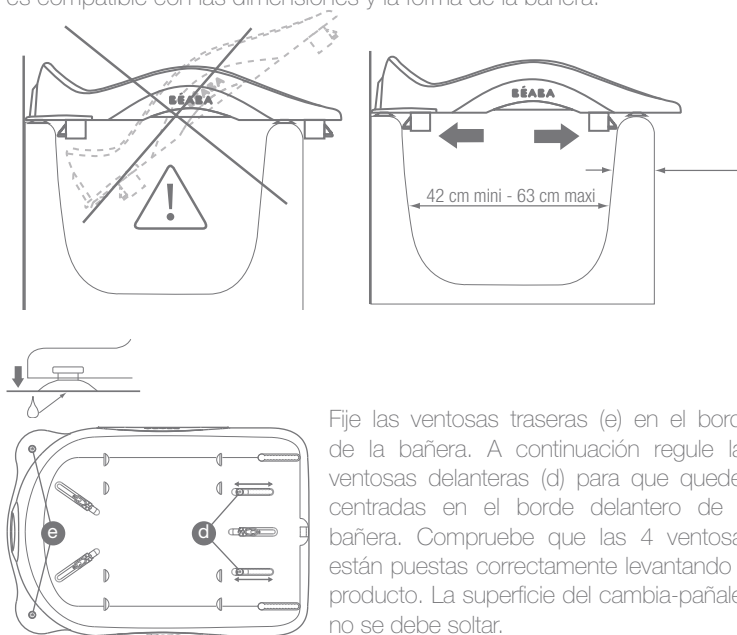

Fije las ventosas traseras (e) en el borde de la bañera. A continuación regule las ventosas delanteras (d) para que queden centradas en el borde delantero de la bañera. Compruebe que las 4 ventosas están puestas correctamente levantando el producto. La superficie del cambia-pañales no se debe soltar.

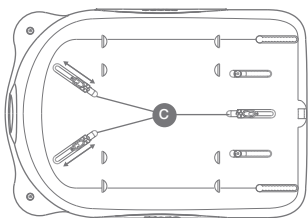

Ajuste los 3 pies regulables (c) para que queden bloqueados contra las paredes de la bañera. Compruebe que los pies están correctamente instalados tirando hacia usted el cambiador.

UTILIZACIÓN SOBRE UNA CUNA

- No lo utilice nunca sobre una cuna con ruedas o bloquee las ruedas antes de utilizarlo.
- No lo utilice sobre de una cuna plegable.
- No lo utilice sobre una cuna cuyo marco superior horizontal sea redondeado.
- No utilice nunca la cuna con el cambiador encima.
- Compruebe siempre que las dimensiones de la cuna son las adecuadas para instalar el cambiador encima antes de colocarlo.

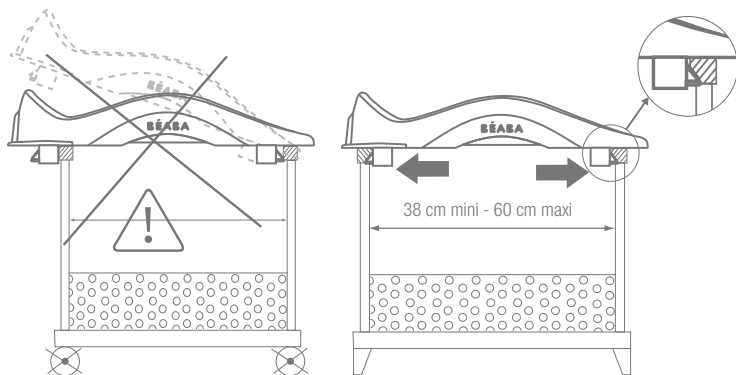

Ponga el producto encima de la cuna teniendo cuidado de que los pies de regulación (c) queden dentro de la cuna. Compruebe que el cambiador es compatible con las dimensiones y la forma de la cuna.

Ajuste los 3 pies regulables (c) para que queden bloqueados a los barrotes

de la cuna. Compruebe que los pies están situados correctamente intentando levantar el cambiador.

Ponga siempre el cambia-pañales en medio de la cama.

UTILIZACIÓN SOBRE UNA CÓMODA

Quite los pies de regulación (c). Ponga el cambiador encima de una superficie plana y estable asegurándose de que el cambiador no es más grande que la superficie.

- No lo utilice nunca sobre una cómoda con ruedas o bloquee las ruedas antes usarlo.
- Compruebe siempre que la superficie es plana y estable antes de poner el cambiador
- La utilización encima de una cómoda no permite bloquear el producto con su soporte. Aumente la vigilancia para esta utilización.
- Quite siempre los pies de regulación antes de poner el cambiador encima de una cómoda.

ATENCIÓN: Aumente siempre la vigilancia cuando lo utilice encima de una cómoda o cualquier otra superficie ya que no hay sistema de bloqueo.

UTILIZACIÓN DE LOS CAJONES

Para abrir los cajones tire hasta el tope, sin forzar nunca más allá del tope. Peso máximo: 2 kg.

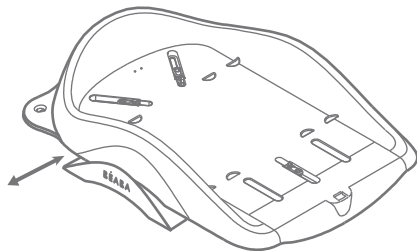

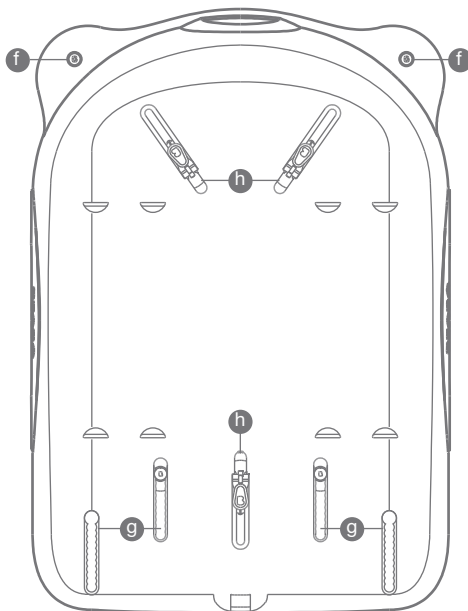
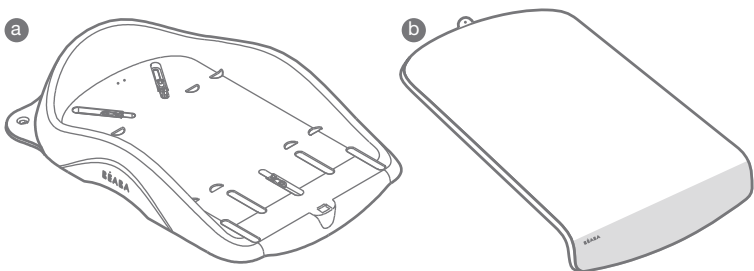

- a** Tavolo fasciatoio
- b** Materassino per fasciatoio
- c** Piedini di regolazione
- d** Ventose con anello di plastica
- e** Ventose

- f** Alloggiamento ventose (e)
- g** Alloggiamento ventose con anello di plastica (d)
- h** Guide per piedini di regolazione (c)

I **IMPORTANTE: CONSERVARE PER ESIGENZE DI RIFERIMENTO FUTURE. LEGGERE ATTENTAMENTE.**

ATTENZIONE: “Non lasciare il bambino senza sorveglianza”

- Verificare bene la stabilità del piano fasciatoio prima di mettere il bambino sopra.
- Abbiate coscienza dei rischi che possono comportare una fiamma libera e qualsiasi altra fonte di calore intenso, come i riscaldamenti elettrici a resistenza, i riscaldamenti a gas, ecc... quando si trovano in prossimità del fasciatoio.
- Tutti gli elementi di fissaggio devono sempre essere montati correttamente e regolarmente controllati.
- Non lasciare mai piccoli elementi alla portata del bambino.
- Posizionare sempre il piano fasciatoio al centro della vasca da bagno o del letto.
- Prima di ogni utilizzo, verificare la stabilità del piano fasciatoio premendo sulla parte anteriore del prodotto. Esso non deve ribaltarsi né sollevarsi.
- Il montaggio deve essere eseguito da un adulto.
- Non sistemare mai il prodotto a un'altezza superiore al vostro petto.
- Pulizia e manutenzione: con l'aiuto di una spugna e con acqua leggermente saponata.
- Età massima di utilizzo: 12 mesi / Peso massimo d'utilizzo: 11 kg
- Non utilizzare mai elementi supplementari o pezzi di ricambio diversi da quelli forniti dal vostro negoziante di fiducia o da Béaba. Non utilizzare mai materassini diversi da quello fornito o consigliato da Béaba.
- Non utilizzare il piano fasciatoio se un elemento è rotto, piegato o mancante.

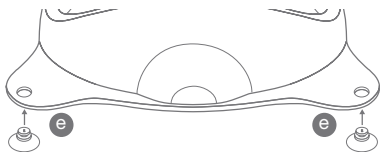

1. Mettere le ventose (e) nei loro alloggiamenti (f) situati sulla parte posteriore del tavolo fasciatoio (a).

2. Posizionare le ventose con anello di plastica (d) nelle guide superiori o inferiori (g) secondo le dimensioni della vostra vasca da bagno. Mettere la ventosa nel foro superiore più largo e farla scorrere.

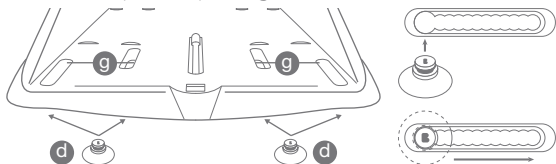

3. Mettere i piedini di regolazione (c) nelle guide (h) seguendo lo schema qui sotto.

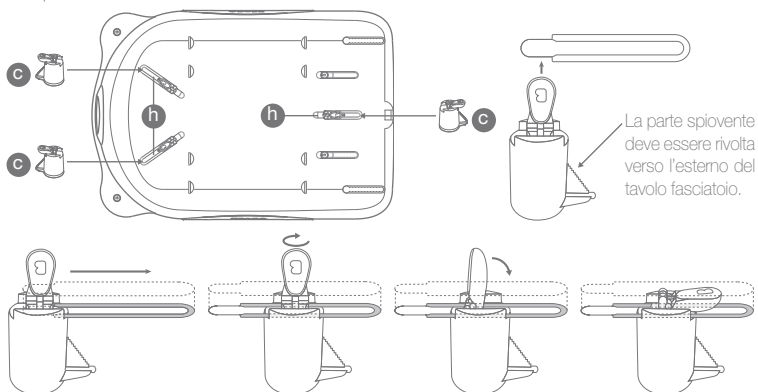

4. Posizionare il materassino del fasciatoio (b) sul tavolo. Far passare i cordoncini negli alloggiamenti sulla parte posteriore del tavolo e fare un nodo per fissare il materassino.

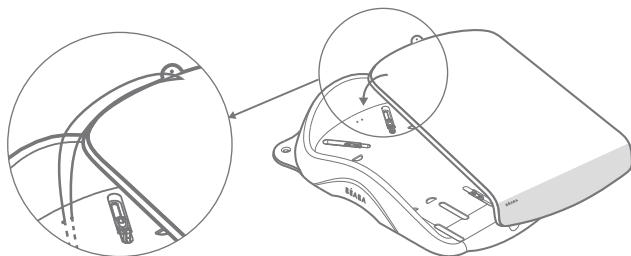

ATTENZIONE: Verificare sempre che tutti gli elementi siano correttamente fissati prima di utilizzare il prodotto.

UTILIZZO SU VASCA DA BAGNO

- Verificare sempre che tutte le ventose siano fissate correttamente.
- Pulire sempre la superficie e inumidire le ventose prima di posizionarle.
- Verificare sempre che le dimensioni della vasca da bagno permettano di ricevere il piano fasciatoio prima di posizionarlo.

Mettere il prodotto sulla vasca da bagno facendo attenzione che i piedini di regolazione (c) siano all'interno della vasca. Verificare che il piano fasciatoio sia compatibile con le dimensioni e la forma della vasca.

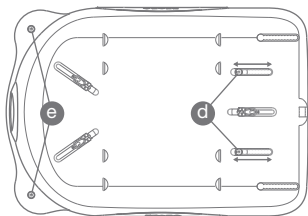
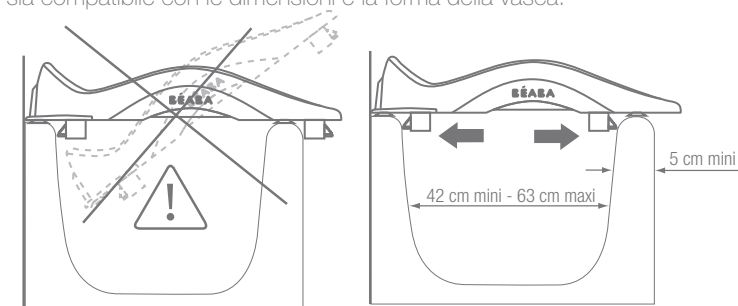

Fissare le ventose posteriori (e) sul bordo della vasca. Regolare poi le ventose anteriori (d) affinché siano centrate sul bordo anteriore della vasca. Verificare che le 4 ventose siano messe correttamente sollevando il prodotto. Il piano fasciatoio non deve staccarsi.

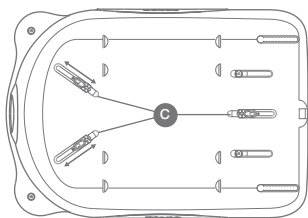

Sistemare i 3 piedini di regolazione (c) finché vadano a posizionarsi contro le pareti della vasca. Verificare che i piedini siano regolati correttamente tirando il piano fasciatoio verso di sé.

UTILIZZO SU LETTO

- Non utilizzare mai su un letto con le ruote o bloccarle prima di ogni utilizzo.
- Non utilizzare mai su un letto pieghevole.
- Non utilizzare su un letto con il telaio superiore orizzontale arrotondato.
- Non utilizzare mai il letto con il piano fasciatoio sopra.
- Verificare sempre che le dimensioni del letto permettano di ricevere il piano fasciatoio prima di posizionarlo.

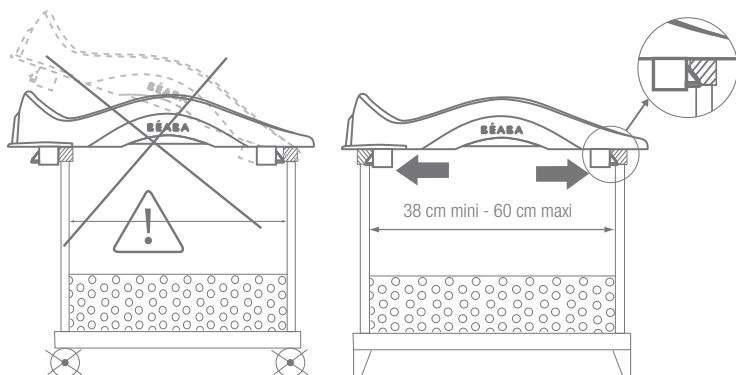

Mettere il prodotto sul letto facendo attenzione che i piedini di regolazione (c) siano all'interno del letto. Verificare che il piano fasciatoio sia compatibile con le dimensioni e la forma del letto.

Sistemare i 3 piedini di regolazione (c) finché vadano a posizionarsi contro due sbarre del letto. Verificare che i piedini siano regolati correttamente cercando di sollevare il piano.

Posizionare sempre il piano fasciatoio al centro del letto.

UTILIZZO SU CASSETTONE

Togliere i piedini di regolazione (c). Posizionare il piano fasciatoio su una superficie piana e stabile assicurandosi che il piano fasciatoio non sia più grande della superficie.

- Non utilizzare mai su un cassettone con le ruote o bloccarle prima di ogni utilizzo.
- Verificare sempre che la superficie sia piana e stabile prima di posizionare il piano fasciatoio.
- L'utilizzo su cassettone non permette alcun bloccaggio del prodotto sul suo supporto. Raddoppiare la vigilanza per quest'utilizzo.
- Togliere sempre i piedi prima di posizionare il piano fasciatoio su un cassettone.

ATTENZIONE: Raddoppiare sempre la vigilanza per l'utilizzo su un cassettone o su qualsiasi altra superficie perché non è previsto alcun sistema di bloccaggio.

UTILIZZO DEI CASSETTI

Per aprire i cassetti, tirare fino alla battuta. Non forzare mai oltre la battuta. Peso massimo: 2 kg.

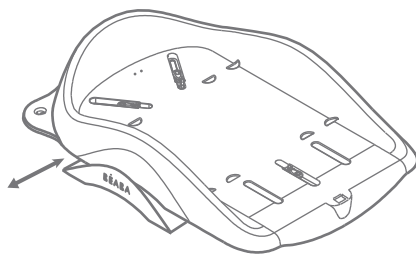

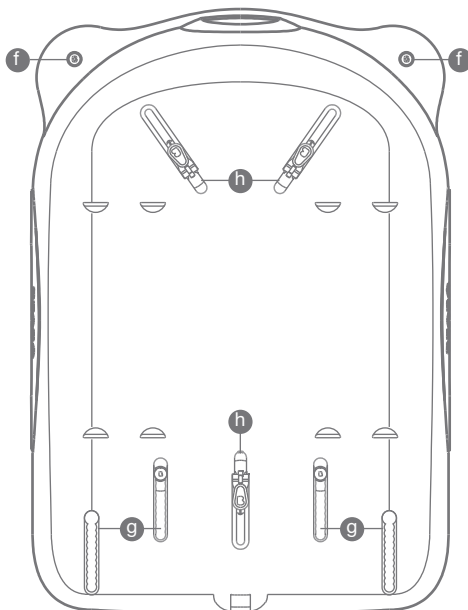
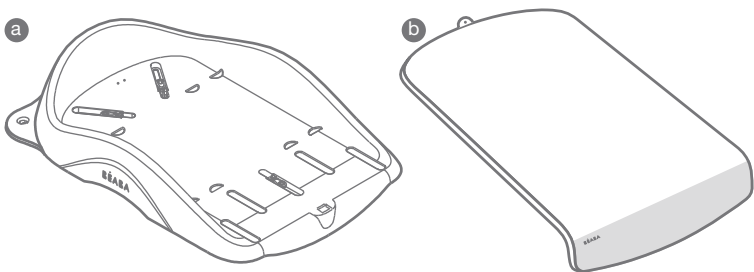

- a** Muda-fraldas
- b** Colchão muda-fraldas
- c** Pés de regulação
- d** Ventosas com anel de plástico
- e** Ventosas
- f** Alojamento das ventosas (e)
- g** Alojamento das ventosas com anel de plástico (d)
- h** Calhas dos pés de regulação (c)

P**IMPORTANTE: CONSERVAR PARA FUTURAS CONSULTAS DE REFERENCIA: LER DETIDAMENTE.****ATENÇÃO: “Não deixe nunca a criança sem vigilância”**

- Certifique-se da estabilidade do muda-fraldas antes de deitar o bebé.
- Deve ter em atenção os riscos relacionados com fogo ou com qualquer outra fonte de calor intenso (aquecedores elétricos com resistência, aquecedores a gás, etc.) quando se encontram nas proximidades do muda-fraldas.
- Deve montar correctamente todas as peças de fixação e verificá-las com regularidade.
- Não deixe nunca as peças pequenas ao alcance da criança.
- Coloque sempre o muda-fraldas no centro da banheira ou da cama.
- Antes de cada utilização, certifique-se de que o muda-fraldas está bem estável, exercendo pressão sobre a parte da frente. Este não deve virar-se nem levantar.
- A montagem deve ser efectuada por um adulto.
- Não coloque nunca o produto a uma altura superior à do seu peito.
- Limpeza e manutenção: com uma esponja e água com sabão.
- Idade máxima de utilização : 12 meses / máximo de utilização: 11 kg
- Não utilize nunca acessórios ou peças sobressalentes diferentes das fornecidas pela sua loja ou pela Béaba. Não utilize nunca outro colchão diferente do fornecido ou recomendado pela Béaba.
- Não utilize o muda-fraldas em caso de componentes quebrados, deformados ou em falta.

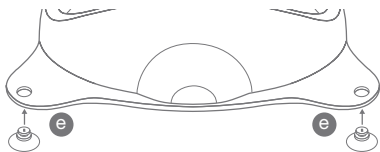

1. Coloque as ventosas (e) nos orifícios (f) situados na parte de trás do muda-fraldas (a).

2. Posicione as ventosas com o anel de plástico (d) nas calhas superiores ou inferiores (g), consoante as dimensões da sua banheira. Coloque a ventosa no orifício superior mais largo e faça-a deslizar.

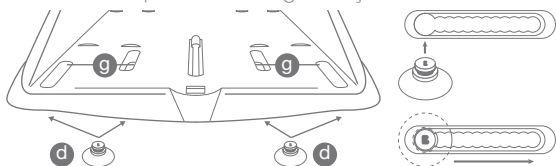

3. Coloque os pés de regulação (c) nas calhas (h), seguindo o esquema abaixo.

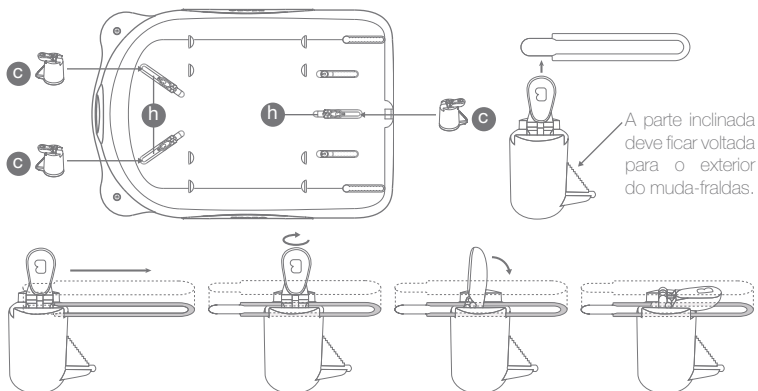

4. Coloque o colchão (b) sobre o muda-fraldas. Passe os laços pelas aberturas da parte posterior do muda-fraldas e faça um nó para fixar o colchão.

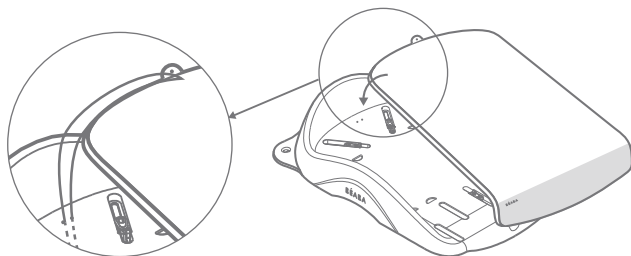

ATENÇÃO: antes de utilizar o produto, certifique-se sempre de que todos os componentes estão bem fixos.

UTILIZAÇÃO SOBRE A BANHEIRA

- Certifique-se sempre de que as ventosas estão todas bem fixas.
- Limpe sempre a superfície da banheira e humedeça as ventosas antes de as fixar.
- Certifique-se sempre de que as dimensões da banheira permitem colocar o muda-fraldas.

Coloque o produto sobre a banheira certificando-se de que os pés de fixação (c) ficam posicionados no interior da banheira. Assegure-se de que o muda-fraldas é compatível com as dimensões e a forma da banheira.

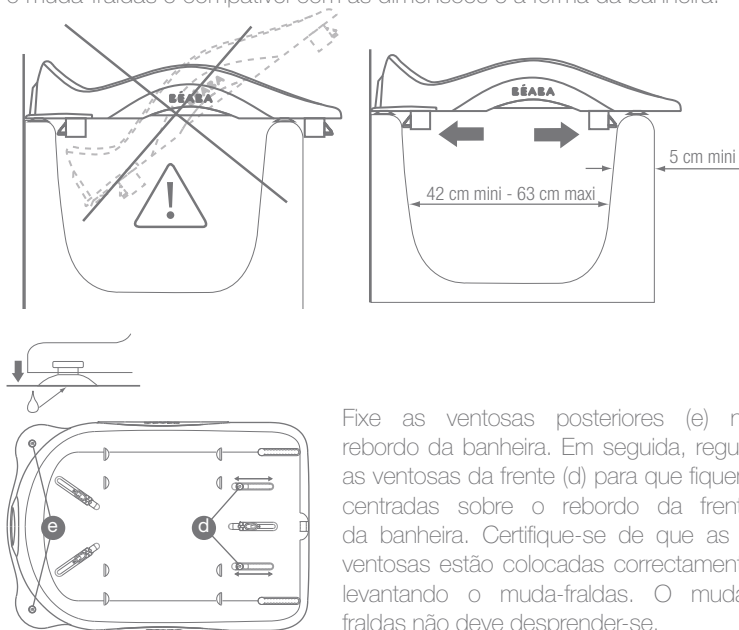

Fixe as ventosas posteriores (e) no rebordo da banheira. Em seguida, regule as ventosas da frente (d) para que fiquem centradas sobre o rebordo da frente da banheira. Certifique-se de que as 4 ventosas estão colocadas correctamente levantando o muda-fraldas. O muda-fraldas não deve desprender-se.

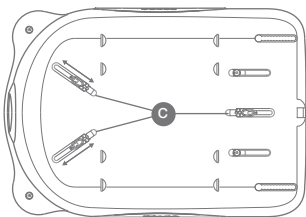

Ajuste os 3 pés de regulação (c) para que fiquem apoiados nas paredes da banheira. Certifique-se de que os pés estão regulados correctamente puxando o muda-fraldas na sua direcção.

UTILIZAÇÃO SOBRE A CAMA

- Não o utilize nunca numa cama com rodas ou trave as rodas antes de qualquer utilização.
- Não o utilize numa cama articulada.
- Não o utilize numa cama com a estrutura superior horizontal arredondada.
- Não utilize nunca a cama com o muda-fraldas colocado em cima da cama.
- Certifique-se sempre de que as dimensões da cama permitem colocar o muda-fraldas.

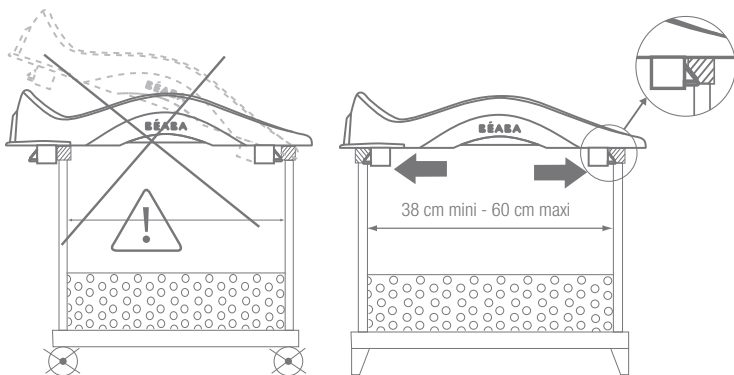

Coloque o muda-fraldas sobre a cama certificando-se de que os pés de fixação (c) ficam posicionados no interior da cama. Assegure-se de que o muda-fraldas é compatível com as dimensões e a forma da cama. Ajuste os 3 pés de regulação (c) para que fiquem apoiados entre duas

grades da cama. Certifique-se de que os pés estão regulados correctamente tentando levantar o muda-fraldas.

Coloque sempre o muda-fraldas no centro da cama.

UTILIZAÇÃO SOBRE A CÓMODA

Retire os pés de regulação (c). Coloque o muda-fraldas sobre uma superfície plana e estável assegurando-se de que o muda-fraldas não é maior do que a superfície.

- Não utilize nunca numa superfície com rodas ou trave as rodas antes de qualquer utilização.
- Antes de posicionar o muda-fraldas, certifique-se sempre de que a superfície é plana e estável.
- A utilização sobre uma cómoda não permite bloquear o muda-fraldas com o respectivo suporte. Redobre a vigilância nesta situação.
- Antes de colocar o muda-fraldas sobre uma cómoda, retire sempre os pés.

ATENÇÃO: redobre sempre a vigilância quando utilizar o muda-fraldas sobre uma cómoda ou qualquer outra superfície, pois este não possui sistema de bloqueio.

UTILIZAÇÃO DAS GAVETAS

Para abrir as gavetas, puxe até ao batente. Quando atingir o batente, não force. Peso máximo: 2 kg.

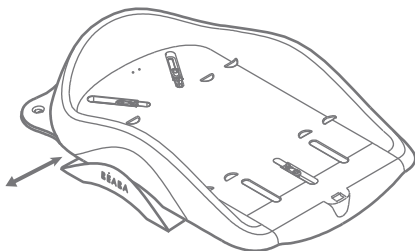

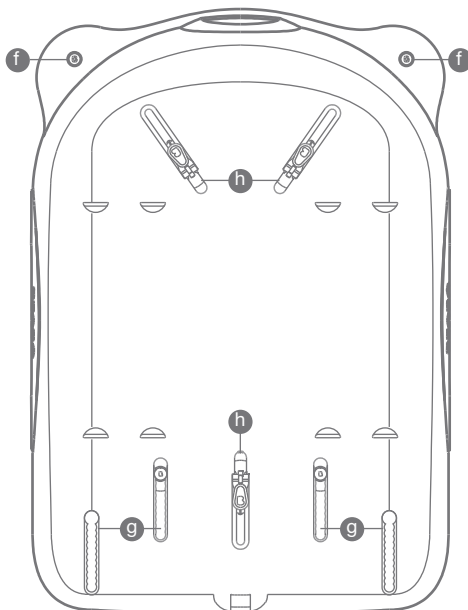
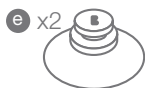
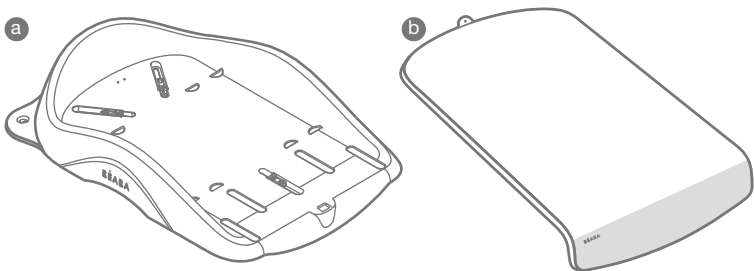

- a Hoitopöytä
- b Hoitopatja
- c Säätövarret
- d Imukupit muovisilla renkailla
- e Imukupit

- f Imukuppien paikat (e)
- g Paikat muovisilla renkailla varustetuille imukupeille (d)
- h Kiskot säätövarsille (c)



TÄRKEÄÄ: SÄILYTETTÄVÄ TULEVIA KÄYTTÖTARPEITA VARTEN. LUETTAVA HUOLELLISESTI.

HUOMIO: “Älä jätä lasta yksin ilman valvontaa”

- Varmista hoitotason vakaus, ennen kuin laitat lapsen sen päälle.
- Ole erittäin varovainen, kun jätät hoitotason lähelle avointa liekkiä tai muuta voimakasta lämmönlähdettä, kuten sähkövastuslämmitystä, kaasulämmitystä jne.
- Kiinnitä kaikki kiinnitysosat aina kunnolla ja tarkista niiden kiinnitys säännöllisesti.
- Älä koskaan jätä pieniä kiinnitysosia lasten ulottuville.
- Aseta hoitotaso aina keskelle kylpyammetta tai pinnasänkyä.
- Tarkista ennen jokaista käyttöä hoitotason vakaus painamalla hoitotason etuosaa. Taso ei saa kaatua tai nousta.
- Hoitotason voi asentaa vain aikuinen.
- Älä koskaan aseta tuotetta rintakehäsi korkeammalle.
- Puhdistus ja huolto: puhdista tuote pesusienellä ja hieman saippuaisella vedellä.
- Korkein käyttöikä: 12 kk / Korkein käyttöpaino: 11 kg
- Käytä tuotteen kanssa ainoastaan Beaban tai jälleenmyyjäsi tarjoamia lisäosia tai varaosia. Käytä tuotteen kanssa ainoastaan Beaban tarjoamaa tai suosittelemaa patjaa.
- Älä käytä hoitotasoa, jos yksi sen osista on rikki, taittunut tai jos osa on kadonnut.

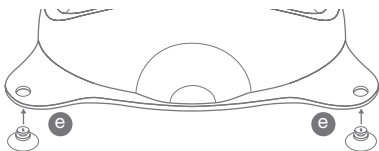

1. Aseta imukupit (e) hoitotason (a) takana oleviin paikkoihin (f).

2. Aseta muovisilla renkailla varustetut imukupit (d) ylä- tai alakiskoihin (g) kylpyammeen mittojen mukaan. Aseta imukuppi suurimpaan yläaukkoon ja liu'uta se sisään.

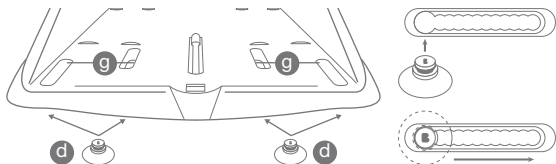

3. Aseta säätövarret (c) kiskoihin (h) alla olevan kaavion ohjeiden mukaan.

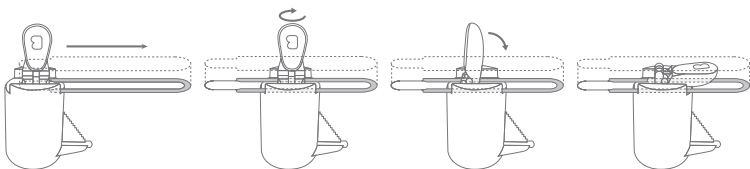
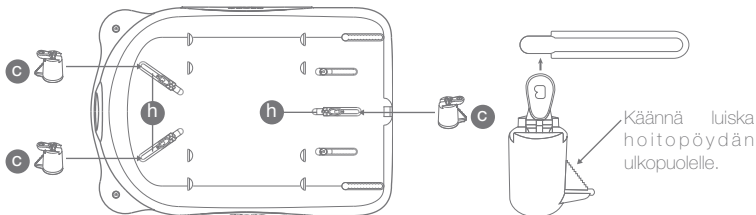

4. Aseta hoitopatja (b) hoitopöydän päälle. Laita hihnat pöydän takana oleviin aukkoihin ja kiinnitä patja solmimalla hihnat.

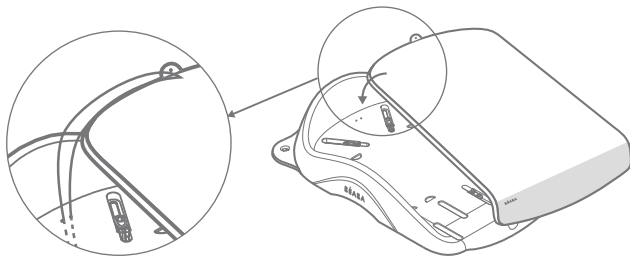

HUOMIO: Varmista aina, että kaikki osat on kunnolla kiinnitetty,

ennen kuin käytät tuotetta.

KÄYTTÖ KYLPYAMMEEN PÄÄLLÄ

- Varmista aina, että kaikki imukupit on kunnolla kiinnitetty.
- Puhdista imukuppien pinta ja kostuta ne aina ennen niiden kiinnitystä.
- Varmista aina kylpyammeen mitat, ennen kuin asetat hoitotason sen päälle. Aseta tuote kylpyammeen päälle. Varmista, että säätövarret (c) ovat kylpyammeen sisäpuolella. Varmista, että hoitotaso on yhteensopiva kylpyammeen mittojen ja muodon kanssa.

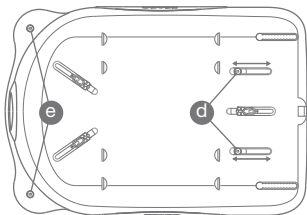
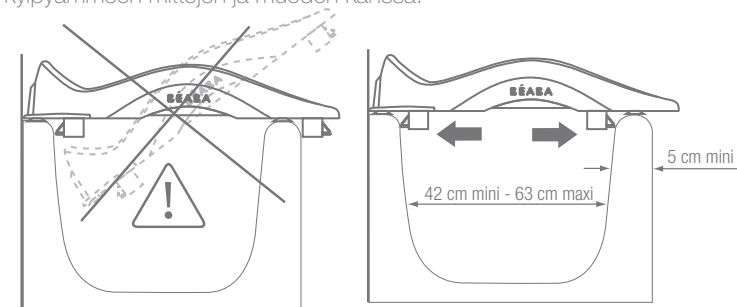

Kiinnitä takaimukupit kylpyammeen (e) reunaan. Sen jälkeen säädä etuimukupit niin, että ne on suunnattu kylpyammeen etureunaan (d). Varmista, että kaikki neljä imukuppia on oikein asetettu nostamalla tuote ylös. Hoitotaso ei saa irrota.

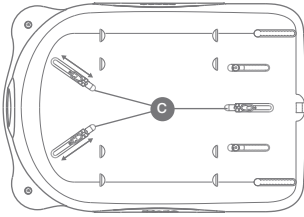

Säädä kolme säätövartta (c) niin, että ne nojaavat kylpyammeeseen seinää vasten. Varmista, että varret on oikein säädetty vetämällä hoitotasoa itseesi päin.

KÄYTTÖ PINNASÄNGYN PÄÄLLÄ

- Älä koskaan käytä hoitotasoa pyörillä varustetun pinnasängyn päällä. Jos kuitenkin käytät tasoa sellaisen sängyn päällä, muista lukita pyörät aina ennen käyttöä.
- Älä käytä hoitotasoa taitettavan pinnasängyn päällä.
- Älä käytä hoitotasoa sellaisen pinnasängyn päällä, jonka ylempi vaakatasoinen runko-osa on pyöristetty.
- Älä koskaan käytä pinnasänkyä, jonka päälle hoitotaso on asetettu.
- Varmista aina sängyn mitat, ennen kuin asetat hoitotason sen päälle.

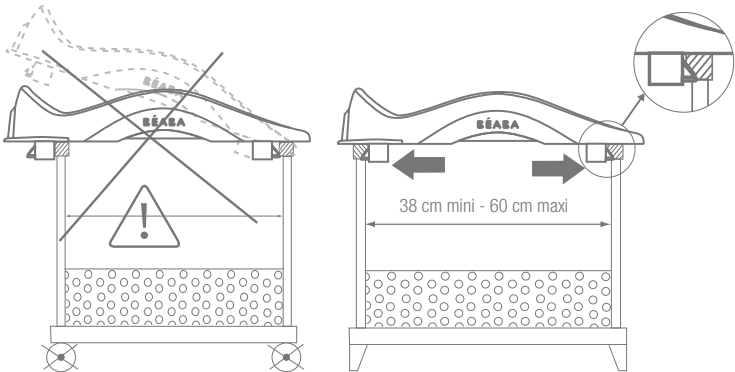

Aseta tuote sängyn päälle. Varmista, että säätövarret (c) ovat sängyn sisäpuolella. Varmista, että hoitotaso on yhteensopiva sängyn mittojen ja muodon kanssa.

Säädä kolme säätövartta (c) niin, että ne nojaavat pinnasängyn molempia

pinnoja vasten. Varmista, että varret on oikein säädetty vetämällä hoitotasoa itseesi päin.

Aseta hoitotaso aina keskelle vuodetta.

KÄYTTÖ LIPASTON PÄÄLLÄ

Irrota säätövarret (c). Aseta hoitotaso tasaiselle ja vakaalle pinnalle. Varmista, että hoitotaso ei ole käyttöpintaa suurempi.

- Älä koskaan käytä hoitotasoa pyörillä varustetun lipaston päällä. Jos kuitenkin käytät tasoa sellaisen lipaston päällä, muista lukita pyörät aina ennen käyttöä.
- Varmista aina, että lipaston pinta on tasainen ja vakaa, ennen kuin asetat hoitotason sen päälle.
- Muista ettet voi kiinnittää hoitotasoa lipaston päälle. Ole erityisen varovainen käyttäessäsi tasoa lipaston päällä.
- Muista aina irrottaa hoitotason jalakset, ennen kuin asetat hoitotason lipaston päälle.

HUOMIO: Ole erityisen varovainen aina kun käytät hoitotasoa lipaston tai muun pinnan päällä, sillä hoitotasoa ei voi kiinnittää millään kiinnitysjärjestelmällä.

LAATIKOIDEN KÄYTTÖ

Vedä laatikot auki, kunnes ne eivät enää liiku. Älä koskaan vedä laatikoita väkisin auki. Enimmäispaino: 2 kg.

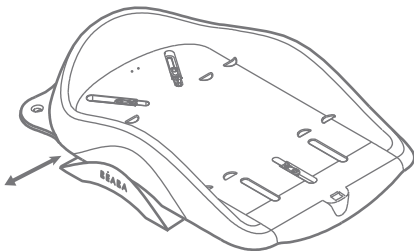

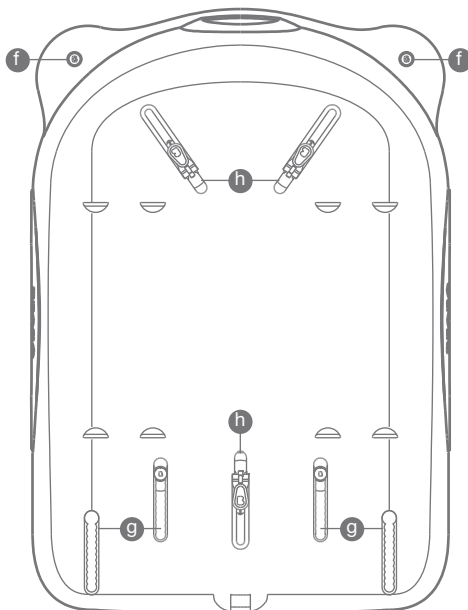
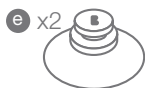
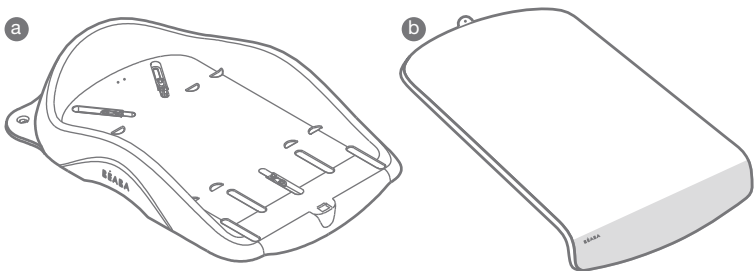

- a Støllebord
- b Stølle madrass
- c Justeringsmutter
- d Sugokopper med plastkring
- e Sugokopper

- f Hull til sugekoppen (e)
- g Hull til sugekoppene med plastkring (d)
- h Skinner til justeringsmutter (c)

NO VIKTIG: OPPBEVARES SOM FREMTIDIG REFERANSE.
LESES NØYE.

MERK: "HOLD ALLTID ØYE MED BARNET"

- Sjekk alltid at brettet er stabilt før du setter barnet ditt på brettet.
- Vær oppmerksom på risikoen som kan oppstå når en flamme og annen intens varmekilde, f.eks. elektrisk oppvarming, gassoppvarming osv. er i nærheten av stellebrettet.
- Alle festeanretninger må alltid monteres riktig og kontrolleres regelmessig.
- Aldri la små deler være tilgjengelige for barnet.
- Sett alltid stellebrettet midt på badekaret eller sengen.
- Etter hver bruk må du sjekke at stellebrettet er stabilt ved å trykke på fremre del av produktet. Brettet må ikke vippe eller løfte seg.
- Monteres av en voksen.
- Aldri sett produktet høyere enn din brysthøyde.
- Rengjøring og vedlikehold: bruk en fuktig klut og vann med litt såpe.
- Maksimal bruksalder: 12 måneder / Maksimal bruksvekt: 11 kg.
- Aldri bruk andre tilleggsdeler eller reservedeler enn de som leveres av butikken eller av Béaba. Aldri bruk andre madrasser enn den som leveres eller anbefales av Béaba.
- Ikke bruk stellebrettet hvis en del er ødelagt, bøyd eller mangler.

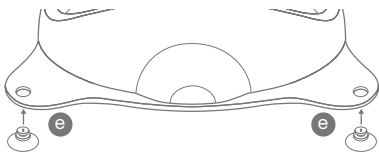

1. Sett sugekoppen(e) i hullene (f) på baksiden av stellebrettet (a)
2. Sett sugekoppene med plastikkringen (d) i de øvre eller nedre skinnene (g) alt etter størrelsen på badekaret. Sett sugekoppen i det største øvre hullet, og la den gli.

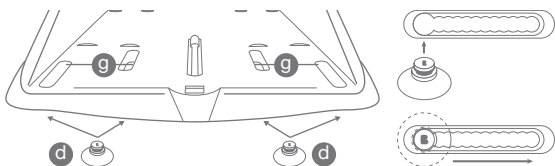

3. Sett justeringsmutterne (c) i skinnene (h) som vist i skjemaet nedenfor.

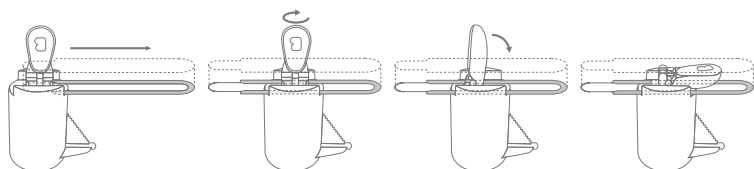
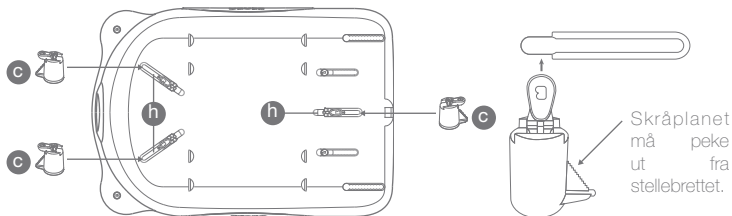

4. Sett stellemadrasen (b) på bordet. Sett snorene i hullene på baksiden av bordet, og lag en knute for å feste madrasen.

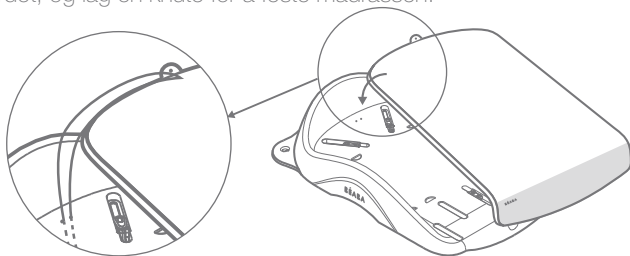

MERK: Sjekk alltid at alle delene er riktig festet før du bruker produktet.

PÅ BADEKAR

- Sjekk alltid at alle sugekoppene er riktig festet.
- Rengjør alltid overflaten, og fukt sugekoppene før de settes fast.
- Sjekk alltid at størrelsen på badekaret egner seg for stellebrettet før det settes på plass.

Sett produktet på badekaret, og pass på at justeringsmutterne (c) er på innsiden av badekaret.

Sjekk at stellebrettet passer til størrelsen og formen på badekaret.

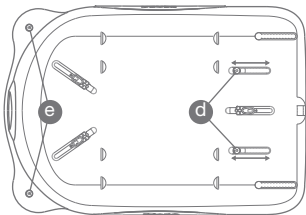
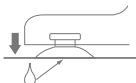
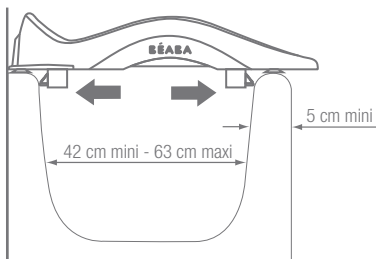
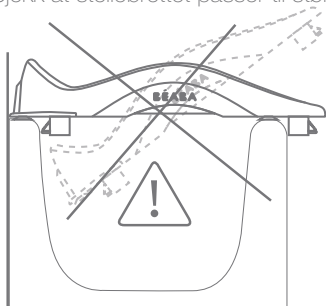

Fest de bakre sugekoppene (e) på kanten av badekaret. Juster deretter sugekoppene (d) foran slik at de er midt på fremre kant av badekaret. Sjekk at de 4 sugekoppene er riktig plassert ved å løfte produktet. Stellebrettet skal sitte fast.

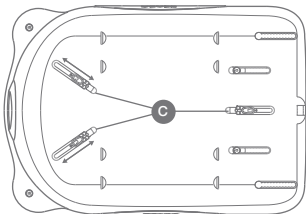

Juster de 3 justeringsmutterne (c) slik at de står mot kantene på badekaret. Sjekk at benene er riktig regulert ved å dra stellebrettet mot deg.

PÅ SENG

- Bruk aldri stellebrettet på en seng med hjul, eller lås hjulene før du bruker brettet.
- Ikke bruk brettet på en sammenleggbar seng.
- Ikke bruk brettet på en seng med avrundet tverriggerende ramme.
- Bruk aldri sengen mens stellebrettet er plassert på den.
- Sjekk alltid at størrelsen på sengen egner seg for stellebrettet før det settes på plass.

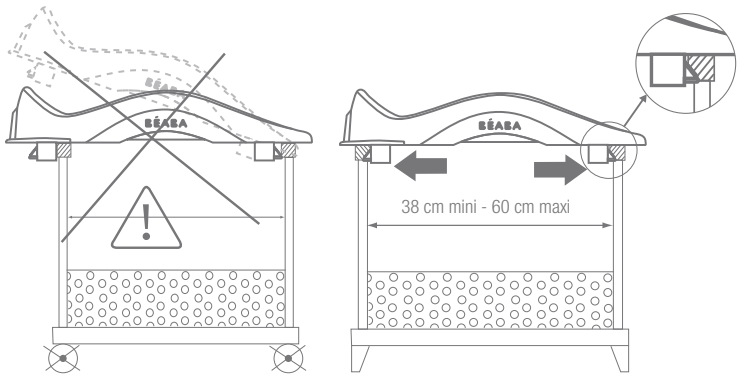

Sett produktet på sengen, og pass på at justeringsmutterne (c) er på innsiden av sengen. Sjekk at stellebrettet passer til størrelsen og formen på sengen. Juster de 3 justeringsmutterne (c) slik at de står mellom to sprinkler i sengen. Sjekk at benene er riktig regulert ved å prøve å løfte brettet. Stellebrettet må alltid legges midt på sengen.

PÅ KOMMODE

Ta av justeringsmutterne (c). Sett stellebrettet på en jevn og stabil overflate, og sørg for at stellebrettet ikke er større enn overflaten.

- Bruk aldri stellebrettet på en kommode med hjul, eller lås hjulene før du bruker brettet.
- Sjekk alltid at overflaten er jevn og stabil før stellebrettet settes på plass.
- Når brettet brukes på en kommode, kan det ikke festes på underlaget. Vær ekstra påpasselig når brettet brukes på denne måten.
- Ta alltid av benene før stellebrettet settes på en kommode.

MERK: Vær alltid ekstra oppmerksom når brettet brukes på en kommode eller andre overflater fordi brettet ikke kan låses fast.

BRUK AV SKUFFENE

Dra skuffene ut inntil de stopper. Bruk aldri makt etter at skuffen har stoppet. Maksimal vekt: 2 kg.

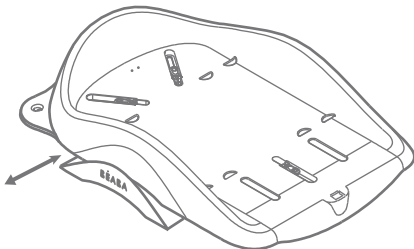

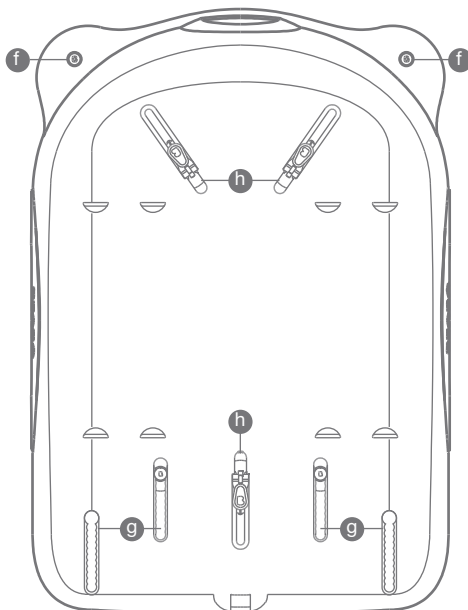
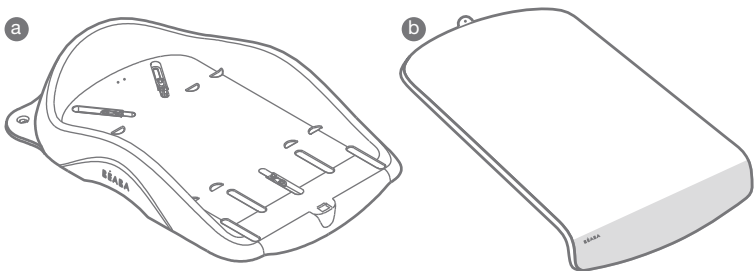

- a** Puslebord
- b** Puslehynde
- c** Justeringsben
- d** Sugekopper med plastikring
- e** Sugekopper

- f** Rum til sugeskopper (e)
- g** Rum til sugeskopper med plastikring (d)
- h** Skinner til justeringsben (c)

DK VIGTIGT: SKAL OPBEVARES TIL SENERE BRUG SOM REFERENCE. SKAL LÆSES GRUNDIGT.

PAS PÅ: “Efterlad ikke barnet uden opsyn”

- Kontrollér, at puslebordet er stabilt monteret, før barnet anbringes på dette.
- Vær bevidst om farerisiciene, som en åben flamme eller enhver anden stærk varmekilde kan medføre, som f.eks. el- og gasvarmeanordninger, mv. ... , når disse befinder sig i nærheden af pusleanordningen.
- Alle fastspændelselementer skal altid være korrekt placeret og kontrolleres regelmæssigt.
- Efterlad aldrig de små elementer inden for barnets rækkevidde.
- Placér altid puslebordet midt på badekarret eller midt på sengen.
- Før enhver brug skal du kontrollere, at puslebordet er stabilt monteret ved at trykke forrest på pusleanordningen. Puslebordet må ikke vælte eller løfte sig.
- Skal samles af en voksen.
- Anbring aldrig pusleanordningen højere end din brysthøjde.
- Rengøring og vedligeholdelse: ved hjælp af en svamp og vand tilsat lidt sæbe.
- Maks. alder for brug : 12 måneder/Maks. vægt for brug: 11 kg.
- Du må kun bruge ekstraudstyr eller reservedele, som du har fået udleveret af din forretning eller Beaba. Brug aldrig en anden madras end den, som er leveret eller anbefalet af Beaba.
- Brug ikke puslebordet, såfremt et element er beskadiget, snoet eller mangler.

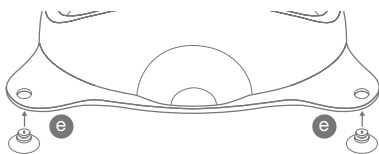

1. Placér sugekoppen (kopperne) i rummene (f), som befinder sig bag på puslebordet (a)

2. Anbring sugekopperne med plastikringen (d) i de øvre eller nedre skinner (g) afhængig af dit badekars dimensioner. Placér sugekoppen i det største øvre hul og lad sugekoppen glide.

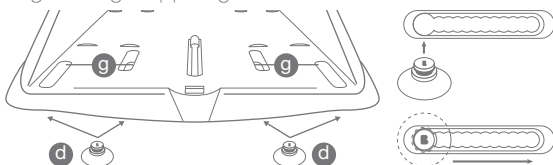

3. Placér justeringsbenene (c) i skinnerne (h) ved at følge skemaet nedenfor.

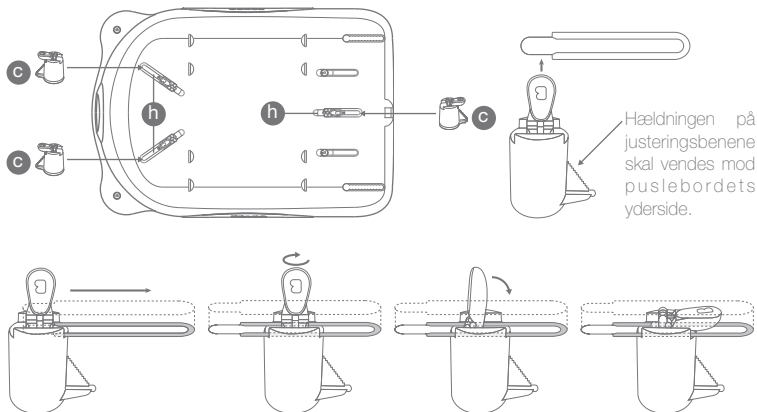

4. Anbring puslehynden (b) på puslebordet. Før snorene ind i rummene bag på puslebordet og bind en knude for at binde puslehynden fast.

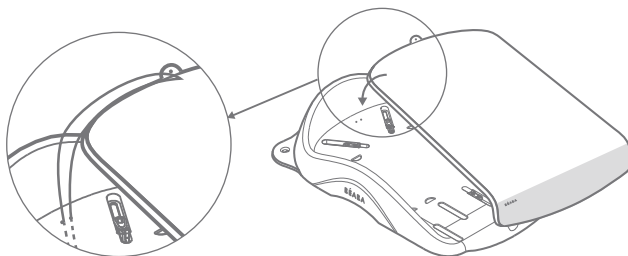

PAS PÅ: Kontrollér altid, at alle elementer er korrekt fastspændt, før brug af pusleanordningen.

BRUG PÅ BADEKAR

- Kontrollér altid, at alle sugekopper er korrekt fastspændt.
- Rengør altid badekarrets overflade og fugt sugekopperne, før disse placeres.
- Kontrollér altid, at badekarrets dimensioner tillader installation af puslebordet, før dette placeres.

Placér pusleanordningen på badekarret og sørg for at justeringsbenene (c) befinder sig inde i badekarret.

Kontrollér altid, at puslebordet er kompatibelt med badekarrets dimensioner og form.

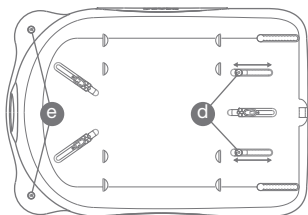
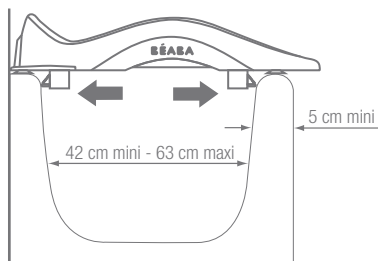
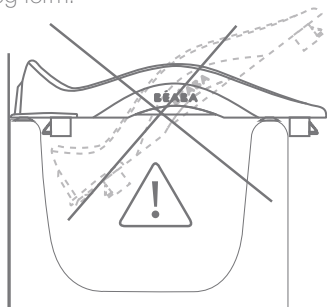

Fastspænd de bageste sugeskopper (e) på kanten af badekarret. Justér derefter de forreste sugeskopper (d), således at disse er centreret på badekarrets forkant. Kontrollér, at de 4 sugeskopper er korrekt placeret ved at forsøge at løfte pusleanordningen. Puslebordet må ikke løsne sig.

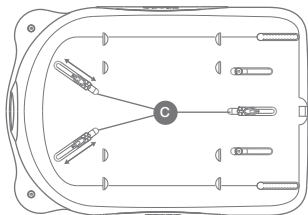

Indstil de 3 justeringsben (c), således at disse støder op imod badekarret væg. Kontrollér, at justeringsbenene er korrekt indstillet ved at trække puslebordet hen imod dig.

BRUG PÅ SENG

- Brug aldrig pusleanordningen på en seng med hjul eller sørg for at låse hjulene før enhver brug.
- Må ikke bruges på en rejseseng.
- Må ikke bruges på en seng, hvis horisontale udvendige ramme er afrundet.
- Brug aldrig sengen med puslebordet anbragt oven på sengen.
- Kontrollér altid, at sengens dimensioner tillader installation af puslebordet, før dette placeres.

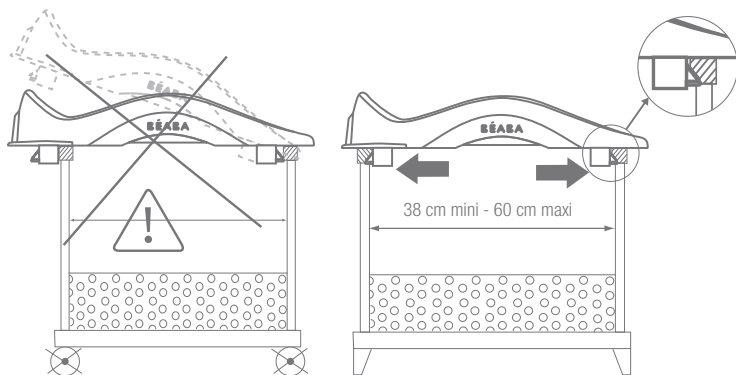

Placér pusleanordningen på sengen og sørg for at justeringsbenene (c) befinder sig inde i sengen. Kontrollér, at puslebordet er kompatibelt med sengens dimensioner og form.

Indstil de 3 justeringsben (c), således at disse låses fast mellem to sengetremmer. Kontrollér, at justeringsbenene er korrekt indstillet ved at forsøge at løfte puslebordet.

Placér altid puslebordet midt på sengen.

BRUG PÅ KOMMODE

Fjern justeringsbenene (c). Anbring puslebordet på en plan og stabil overflade og sikr dig, at puslebordet ikke er større end overfladen, hvorpå puslebordet anbringes.

- Brug aldrig puslebordet på en kommode med hjul eller sørg for at låse hjulene før enhver brug.
- Kontrollér altid, at kommodens overflade er plan og stabil, før puslebordet anbringes på kommoden.
- Ved brug på en kommode er det ikke muligt at låse puslebordet med dets holdeanordning. Derfor skal du være ekstra forsigtig ved brug af puslebordet, såfremt du vælger denne brugsmetode.
- Fjern altid benene, før puslebordet placeres på kommoden.

PAS PÅ: Vær ekstra forsigtig ved brug på en kommode og enhver anden overflade, da der i så tilfælde ikke er nogen form for låsesystem.

BRUG AF SKUFFER

For at åbne skufferne, skal du trække i dem til endestop. Forsøg aldrig at trække udover skuffens endestop. Maksimal vægt: 2 kg.

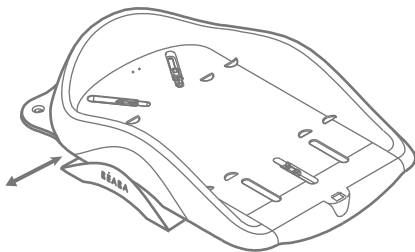

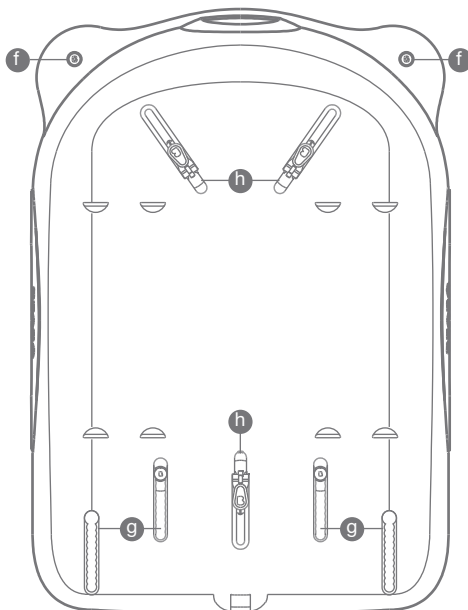
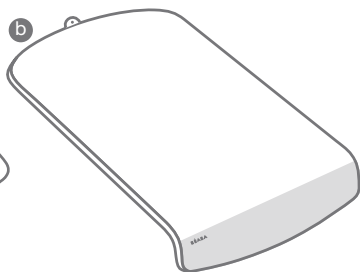
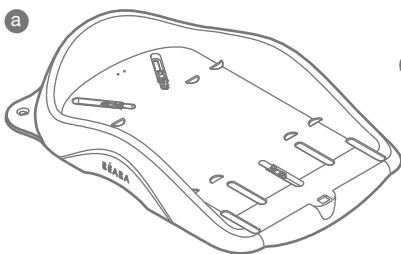

- a Skötbord
- b Dyna
- c Justeringsfötter
- d Sugfötter med plasthylsa
- e Sugfötter

- f Öppning för sugfötter (e)
- g Öppning för sugfötter med plasthylsa (d)
- h Spår för justeringsfötter (c)

VARNING: "Lämna aldrig barnet utan uppsikt."

- Kontrollera att bordet är stabilt innan du lägger barnet på det.
- Se till att skötbordet inte är i närheten av öppen låga eller annan intensiv värmekälla, som till exempel vissa eluppvärmda element, gasuppvärmning etc.
- Se till att regelbundet kontrollera att alla fästanordningar sitter som de ska. Justera vid behov.
- Se till alltid hålla små löstagbara delar utom räckhåll för barn.
- Placera alltid skötbordet på badkarets eller sängens mitt.
- Kontrollera före varje användning att bordet är stabilt genom att trycka på bordets framdel. Bordet ska inte vippas utan ligga kvar stadigt.
- Får endast monteras av vuxen.
- Placera aldrig anordningen högre än i höjd med bröstkorgen.
- Rengöring och underhåll: Rengör med en svamp som fuktats med vatten och lite tvål.
- Högsta ålder för användning: 12 månader / Maxvikt: 11 kg
- Använd inte tillbehör eller detaljer som inte tillhandahålls av din återförsäljare eller Beaba. Använd inte andra dynor än de som levereras eller rekommenderas av Beaba.
- Använd inte skötbordet om delar av det är trasiga, förvridna eller saknas.

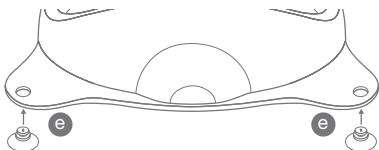

1. Placera sugfötterna (e) i öppningarna (f) som sitter baktill på skötbordet (a).

2. Placera sugfötterna med plasthylsa (d) i de övre eller nedre spårerna (g) beroende på badkarets dimensioner. Placera sugfoten i det största övre hålet och låt den glida igenom.

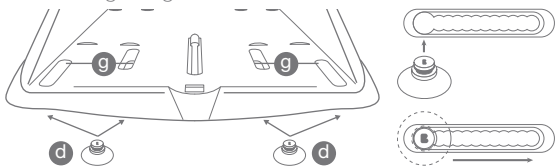

3. Placera justeringsfötterna (c) i spåren (h) genom att följa nedanstående schema.

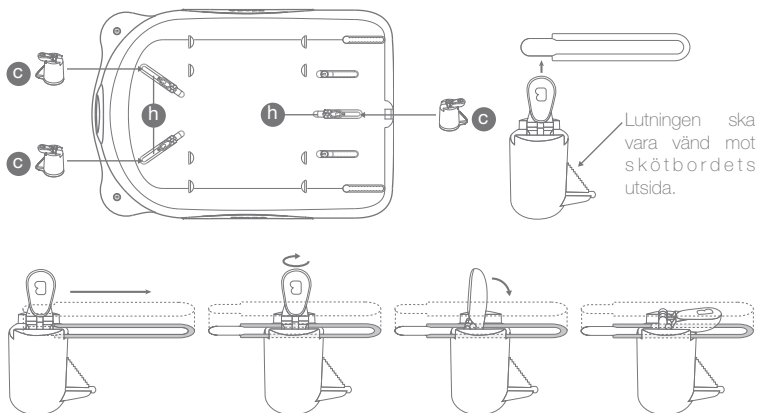

4. Placera dynan (b) på bordet. För remmarna genom öppningarna baktilt och knyt för att fästa dynan.

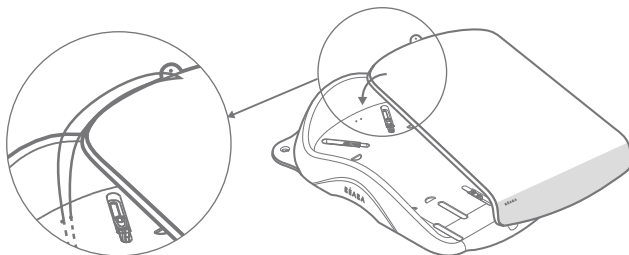

VARNING: Kontrollera alltid att allting sitter ordentligt innan du använder produkten.

ANVÄNDA PÅ ETT BADKAR

- Kontrollera att sugfötterna sitter ordentligt.
- Rengör ytan och fukta sugfötterna innan du fäster dem på badkaret.
- Kontrollera att badkarets dimensioner passar med skötbordets och att skötbordet kan fästas korrekt.

Placera produkten på badkaret och se till att justeringsfötterna (c) är på badkarets insida.

Kontrollera att skötbordet är kompatibelt med badkarets dimensioner.

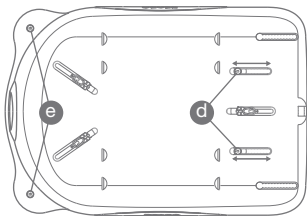
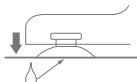
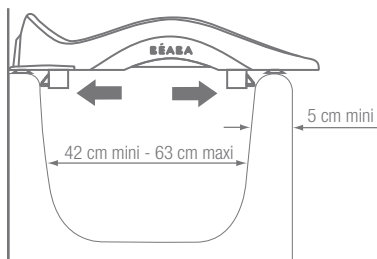
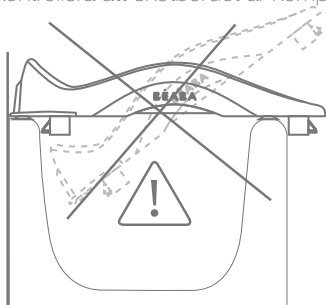

Fäst de bakre sugfötterna (e) på badkarskanten. Justera sedan de främre sugfötterna (d) så att de är centrerade på den främre badkarskanten. Kontrollera att de fyra sugfötterna sitter ordentligt genom att lyfta produkten lätt uppåt. Skötbordet får inte lossna.

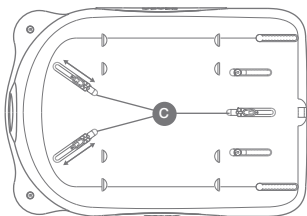

Justera de tre justeringsfötterna (c) så att de stöder mot badkarsväggen. Kontrollera att fötterna är korrekt reglerade genom att dra skötbordet mot dig.

ANVÄNDA PÅ SPJÄLSÄNG

- Placera inte skötbordet på en säng försedd med hjul om inte dessa har spärrats först.
- Använd inte på en hopfällbar säng.
- Använd inte på en säng vars övre horisontella ram är rundad.
- Ta alltid bort skötbordet innan barnet läggs i sängen.
- Kontrollera att sängens dimensioner passar med skötbordets och att skötbordet kan fästas korrekt.

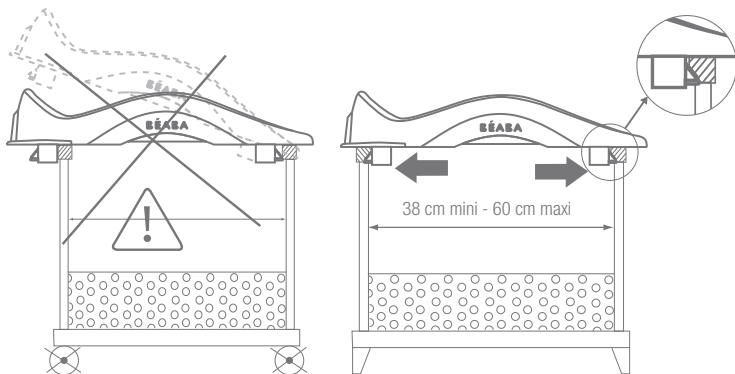

Placera produkten på sängen och se till att justeringsfötterna (c) är på sängens insida. Kontrollera att skötbordet är kompatibelt med sängens dimensioner.

Justera de tre justeringsfötterna (c) så att de stöder mot två sängspjälor. Kontrollera att fötterna är korrekt reglerade genom att försöka lyfta på skötbordet.

Placera alltid skötbordet på sängens mitt.

ANVÄNDA PÅ EN BYRÅ.

Ta bort justeringsfötterna (c). Placera skötbordet på en plan och stabil yta som inte är mindre än själva skötbordet.

- Placera inte skötbordet på en möbel försedd med hjul om inte dessa har spärrats först.
- Kontrollera att ytan är plan och stabil innan du placerar skötbordet.
- Vid användning på en byrå kan skötbordet inte fästas. Var extra uppmärksam vid sådan användning.
- Ta bort fötterna innan du placerar skötbordet på en byrå.

VARNING: Var alltid extra uppmärksam när du använder skötbordet på en byrå eller annan yta där du inte kan fästa det.

ANVÄNDA FÖRVARINGSFACKEN

Du öppnar facken genom att dra dem utåt tills det tar stopp. Försök inte att dra längre än till stoppet. Maxvikt: 2 kg.

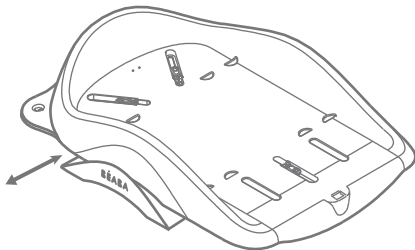

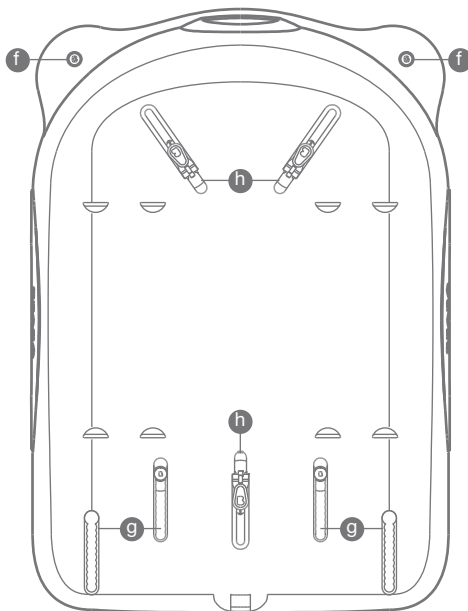
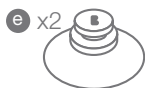
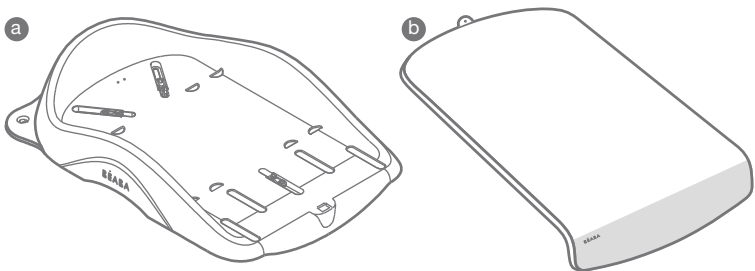

a Τραπέζι αλλαξιέρας

b Στρώμα αλλαξιέρας

c Ρυθμιζόμενα πόδια

d Βεντούζες με πλαστικό δακτύλιο

e Βεντούζες

f Θέση για τις βεντούζες (e)

g Θέση για τις βεντούζες με πλαστικό δακτύλιο

h Ράγες για τα ρυθμιζόμενα πόδια

(c)



ΣΗΜΑΝΤΙΚΟ: ΦΥΛΑΞΤΕ ΤΟ ΓΙΑ ΝΑ ΤΟ ΣΥΜΒΟΥΛΕΥΤΕΙΤΕ ΣΤΟ ΜΕΛΛΟΝ, ΑΝ ΧΡΕΙΑΣΤΕΙ. ΔΙΑΒΑΣΤΕ ΠΡΟΣΕΚΤΙΚΑ.

ΠΡΟΕΙΔΟΠΟΙΗΣΗ : “Μην αφήνετε το παιδί χωρίς επίβλεψη”

- Βεβαιωθείτε ότι η αλλαξιέρα είναι σταθερή πριν τοποθετήσετε το παιδί.
- Ποτέ μην αφήνετε εκτεθειμένη την αλλαξιέρα σε σημεία που υπάρχει εστία θέρμανσης ή οποιαδήποτε άλλη εστία ηλεκτρισμού που ενέχει τον κίνδυνο φωτιάς.
- Βεβαιωθείτε ότι όλα τα εξαρτήματα είναι σωστά τοποθετημένα και σταθερά, και να ελέγχονται τακτικά.
- Ποτέ μην αφήνετε μικρά εξαρτήματα στη διάθεση του παιδιού.
- Τοποθετείτε την αλλαξιέρα πάντα στο κέντρο της μπανιέρας ή της κούνιας.
- Πριν από κάθε χρήση, ελέγχετε τη σταθερότητα της αλλαξιέρας πιέζοντας το μπροστινό μέρος του προϊόντος. Δεν πρέπει να ανατρέπεται ή να ανασηκώνεται.
- Πρέπει να συναρμολογείται από ενήλικα.
- Ποτέ μην τοποθετείτε το προϊόν σε ύψος μεγαλύτερο από το στήθος σας.
- Καθαρισμός και συντήρηση : με σφουγγάρι και νερό με λίγο σαπούνι.
- Ανώτατη ηλικία χρήσης: 12 μήνες / Μέγιστο βάρος χρήσης : 11 κιλά
- Ποτέ μην χρησιμοποιείτε πρόσθετα εξαρτήματα ή ανταλλακτικά διαφορετικά από αυτά που παρέχονται από το τοπικό σας κατάστημα ή από τη Βεάβα. Ποτέ μην χρησιμοποιείτε στρώμα διαφορετικό από αυτό που παρέχεται ή συνιστάται από τη Βεάβα.
- Μην χρησιμοποιείτε την αλλαξιέρα αν ένα εξάρτημα έχει σπάσει, έχει λυγίσει ή λείπει.

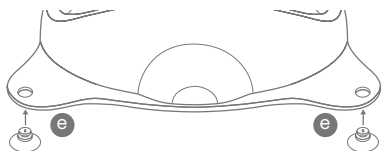

1. Τοποθετήστε τις βεντούζες (e) στις θέσεις (f) που βρίσκονται στο πίσω μέρος του τραπεζιού της αλλαξιέρας (a)

2. Τοποθετήστε τις βεντούζες με πλαστικό δακτύλιο (d) στις άνω ή κάτω ράγες (g) ανάλογα με το μέγεθος της μπανιέρας σας. Τοποθετήστε τη βεντούζα στη μεγαλύτερη άνω οπή για να ανοίξει γλιστρώντας.

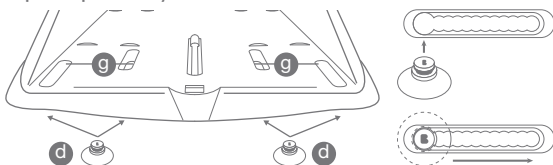

3. Τοποθετήστε τα ρυθμιζόμενα πόδια (c) στις ράγες (h) ακολουθώντας το παρακάτω σχεδιάγραμμα.

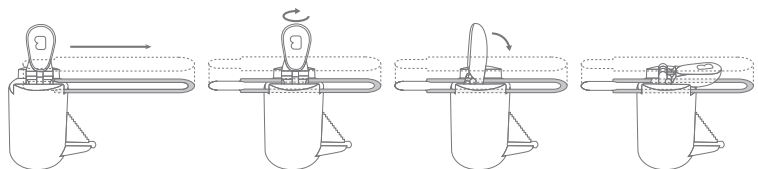
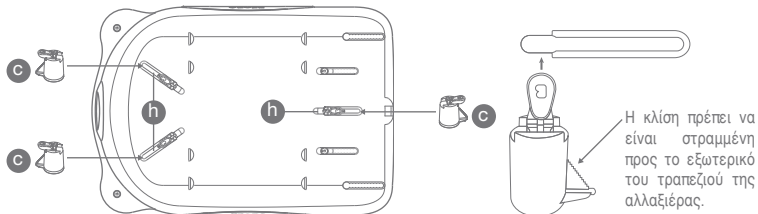

4. Τοποθετήστε το στρώμα της αλλαξιέρας (b) πάνω στο τραπέζι της. Περάστε τα κορδόνια στις υποδοχές που βρίσκονται στο πίσω μέρος του τραπεζιού και κάντε έναν κόμπο για να στερεώσετε το στρώμα.

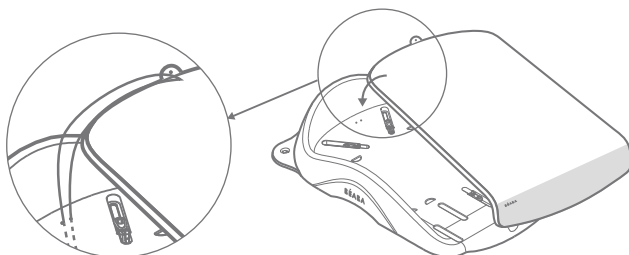

ΠΡΟΕΙΔΟΠΟΙΗΣΗ : Ελέγχετε πάντα αν όλα τα εξαρτήματα είναι καλά στερεωμένα πριν χρησιμοποιήσετε το προϊόν.

ΧΡΗΣΗ ΣΕ ΜΠΑΝΙΕΡΑ

- Ελέγχετε πάντα αν όλες οι βεντούζες είναι καλά στερεωμένες.
- Καθαρίζετε πάντα την επιφάνεια και υγραίνετε τις βεντούζες πριν τις τοποθετήσετε.
- Ελέγχετε πάντα αν το μέγεθος της μπανιέρας είναι κατάλληλο ώστε να χωρέσει η αλλαξιέρα πριν την τοποθετήσετε.

Τοποθετήστε το προϊόν στη μπανιέρα προσέχοντας τα ρυθμιζόμενα πόδια (c) να βρίσκονται μέσα στη μπανιέρα.

Βεβαιωθείτε ότι η αλλαξιέρα είναι συμβατή με το μέγεθος και το σχήμα της μπανιέρας.

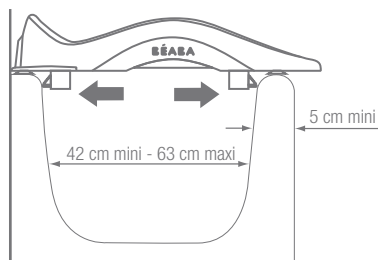
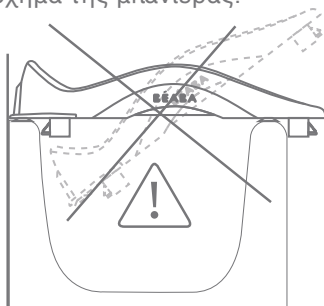

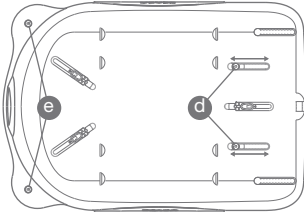
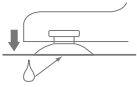

Στερεώστε τις πίσω βεντούζες (e) στο χείλος της μπανιέρας. Στη συνέχεια, προσαρμόστε τις βεντούζες (d) από μπροστά, ώστε να είναι κεντραρισμένες στο μπροστινό χείλος της μπανιέρας. Βεβαιωθείτε ότι οι 4 βεντούζες έχουν τοποθετηθεί στη σωστή θέση σηκώνοντας το προϊόν. Η αλλαξιέρα δεν πρέπει να αποσπάται.

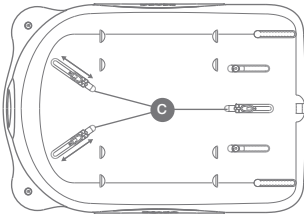

Προσαρμόστε τα 3 ρυθμιζόμενα πόδια (c) έτσι ώστε να στηρίζονται στα τοιχώματα της μπανιέρας. Βεβαιωθείτε ότι τα πόδια έχουν ρυθμιστεί σωστά τραβώντας την αλλαξιέρα προς το μέρος σας.

ΧΡΗΣΗ ΣΕ ΚΟΥΝΙΑ

- Μη χρησιμοποιείτε ποτέ το προϊόν , σε κούνια με ρόδες ή κλειδώνετε τις ρόδες πριν τη χρήση.
- Μη χρησιμοποιείτε το προϊόν σε πτυσσόμενη κούνια.
- Μη χρησιμοποιείτε το προϊόν σε κούνια με στρογγυλό οριζόντιο άνω πλαίσιο.
- Μη χρησιμοποιείτε ποτέ την κούνια με την αλλαξιέρα πάνω.
- Ελέγχετε πάντα αν το μέγεθος της κούνιας είναι κατάλληλο ώστε να χωρέσει η αλλαξιέρα πριν την τοποθετήσετε.

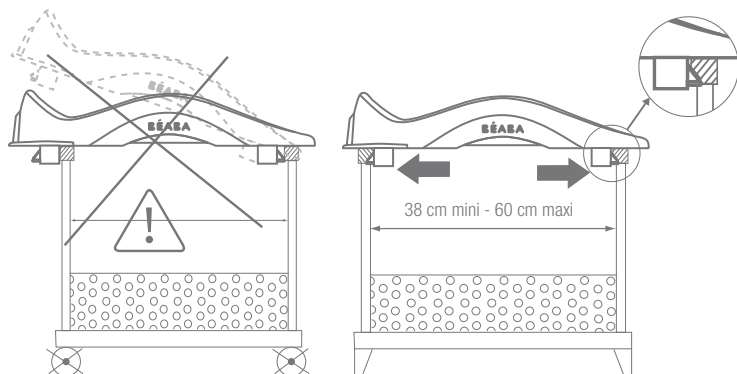

Τοποθετήστε το προϊόν στην κούνια προσέχοντας τα ρυθμιζόμενα πόδια (c) να βρίσκονται μέσα στην κούνια. Βεβαιωθείτε ότι η αλλαξιέρα είναι συμβατή με το μέγεθος και το σχήμα της κούνιας. Προσαρμόστε τα 3 ρυθμιζόμενα πόδια (c) έτσι ώστε να στηρίζονται ανάμεσα σε δύο κάγκελα της κούνιας. Βεβαιωθείτε ότι τα πόδια έχουν ρυθμιστεί σωστά προσπαθώντας να ανασηκώσετε την αλλαξιέρα.

Τοποθετείτε πάντα την αλλαξιέρα στο κέντρο του κρεβατιού.

ΧΡΗΣΗ ΣΕ ΣΙΦΟΝΙΕΡΑ

Αφαιρέστε τα ρυθμιζόμενα πόδια (c). Τοποθετείτε την αλλαξιέρα σε επίπεδη και σταθερή επιφάνεια εξασφαλίζοντας ότι η αλλαξιέρα δεν είναι μεγαλύτερη από την επιφάνεια.

- Μη χρησιμοποιείτε ποτέ το προϊόν σε σιφονιέρα με ρόδες ή κλειδώνετε τις ρόδες πριν τη χρήση.
- Ελέγχετε πάντα αν η επιφάνεια είναι επίπεδη και σταθερή πριν τοποθετήσετε την αλλαξιέρα.
- Η χρήση σε σιφονιέρα δεν προβλέπει κλειδώμα του προϊόντος με τη βάση του. Ενισχύστε την επιτήρηση σε αυτή τη χρήση.
- Αφαιρείτε πάντα τα πόδια πριν τοποθετήσετε την αλλαξιέρα σε σιφονιέρα.

ΠΡΟΕΙΔΟΠΟΙΗΣΗ : Ενισχύετε πάντα την επιτήρηση στη χρήση σε σιφονιέρα ή άλλη επιφάνεια, διότι δεν υπάρχει σύστημα ασφάλισης.

ΧΡΗΣΗ ΤΩΝ ΣΥΡΤΑΡΙΩΝ

Για να ανοίξετε τα συρτάρια, τραβήξτε μέχρι το στοπ. Ποτέ μην τραβάτε πέρα από το στοπ. Μέγιστο βάρος : 2 κιλά.

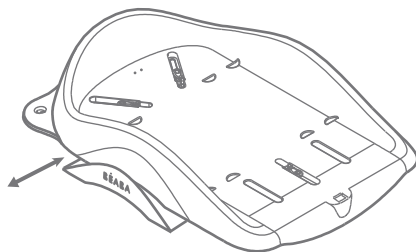

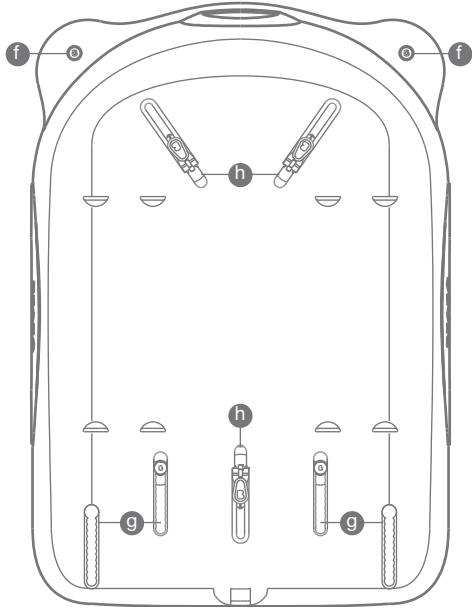
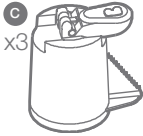
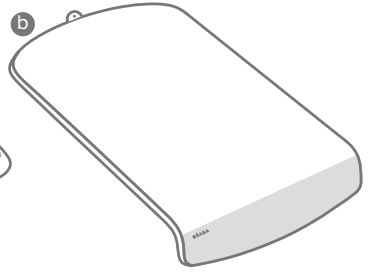
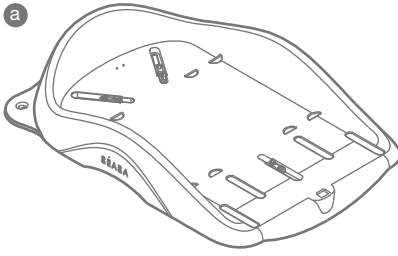

a Alt deęiřtirme masası

b Alt deęiřtirme minderi

c Ykseklięi ayarlanabilir ayaklar

d Plastik halkalı vakuml askılar

e Vakuml askılar

f Vakuml askı yuvası (e)

g Plastik halkalı vakuml askı yuvası (d)

h Ayarlanabilir ayak rayları (c)

TK

ÖNEMLİ : GELECEKTE REFERANS OLARAK KULLANMAK ÜZERE SAKLAYIN. DİKKATLİ BİR ŞEKİLDE OKUYUN.

DİKKAT: "Çocuğu gözetimsiz bırakmayın"

- Üzerine çocuğu koymadan önce ünitenin sağlam oturup oturmadığını kontrol edin.
- Çevresinde siper olmayan ateş ve dirençli elektrikli ısıtıcı, gazla çalışan ısıtıcı gibi yoğun ısı veren diğer tüm kaynakların alt değiştirme mekanizmasının yakınında olmaması gerektiğini aklınızdan çıkarmayın.
- Tüm sabitleme öğelerinin her zaman doğru şekilde sabitlenmesi ve düzenli kontrollerinin yapılması gerekmektedir.
- Küçük öğeleri asla çocukların ulaşabileceği bir yerde bırakmayın.
- Alt değiştirme ünitesini her zaman küvetin veya yatağın merkezine yerleştirin.
- Her kullanım öncesinde, alt değiştirme ünitesinin sağlam oturup oturmadığını görebilmek için ürünün ön kısmına dokununuz. Ürün devrilmemeli ve yerinden kalkmamalıdır.
- Kurulum, yetişkin bir kişi tarafından yapılmalıdır.
- Ürünü asla göğüs hizasının üzerinde bir yüksekliğe koymayın.
- Temizleme ve bakım: Hafif sabunlu bir su ve sünger yardımıyla yapılır.
- Maksimum kullanım yaşı : 12 ay / Çekebileceği maksimum ağırlık: 11kg
- Asla mağazanız veya Beaba tarafından tedarik edilenler dışında yardımcı öğe ve yedek parça kullanılmayın. Asla Beaba tarafından tedarik edilenin dışında minder kullanılmayın.
- Alt değiştirme ünitesinin bir parçası bile kırık, deforme veya eksikse ünitenizi kullanmayın.

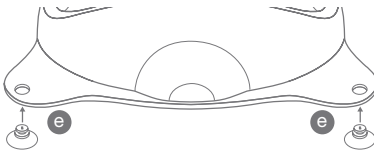

1. Vakumlü askıları (e) alt değiştirme masasının (a) arkasında bulunan deliklere (f) koyun.
2. Plastik halkalı vakumlü askıları (d), küvetinizin büyüklüğüne bağlı olarak üst veya alt raylara (g) yerleştirin. Vakumlü askıyı en büyük üst deliğe geçirin.

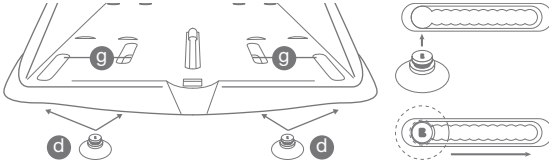

3. Ayarlanabilir ayakları (c) aşağıdaki şemada gösterildiği şekilde raylara (h) yerleştirin.

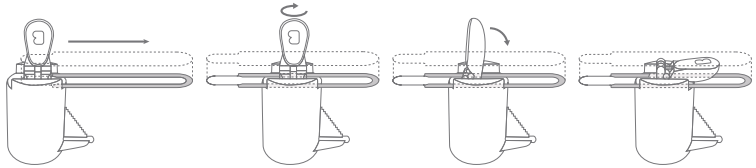
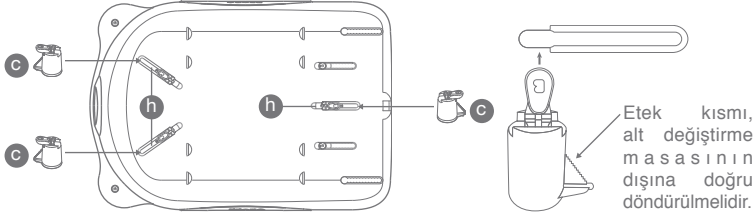

4. Alt değiştirme minderini (b) masanın üzerine yerleştirin. Minderin yerinden oynamaması için, kabloları masanın arkasındaki deliklerden geçirerek, düğüm yapın.

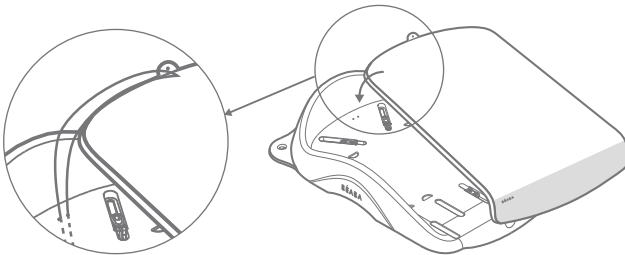

DİKKAT: Ürünü kullanmadan önce tüm öğelerin doğru bir şekilde sabitlenmesine dikkat edin.

KÜVET ÜZERİNDE KULLANIM

- Vakumlü askıların her zaman doğru şekilde yerleştirilmiş olmaları gerekmektedir.
- Her zaman yüzeyi temizleyin ve her yapıştırmadan önce vakumlü askıları nemlendirin.
- Küvetin, her zaman alt deęiřtirme ünitesini taşıyabilecek büyüklükte olmasına dikkat edin.

Ayarlanabilir ayakların (c) küvetin iç kısmında kalmasına özen göstererek, tüm ürünü küvete yerleřtirin. Alt deęiřtirme ünitesinin, küvetin büyüklüęü ve řekline uygun olmasına dikkat edin.

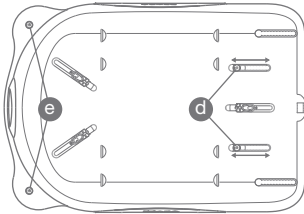
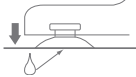
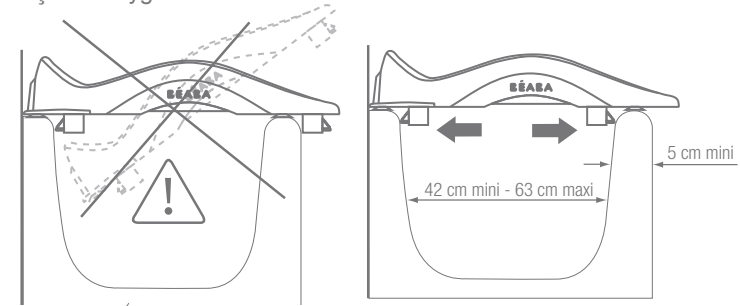

Arkadaki vakumlü askıları (e) küvetin kenarına sabitleyin. Bunu takiben, öndeki vakumlü askıları (d) küvetin ön kenarında ortalanabilecekleri řekilde yerleřtirin. Ürünü kaldırarak 4 vakumlü askının doęru řekilde yerleřip yerleřmedięine bakın. Alt deęiřtirme ünitesi yerinden sökülmemelidir.

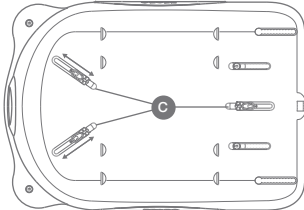

3 ayarlanabilir ayaęı (c), küvetin çeperine oturacak řekilde kurun. Alt deęiřtirme ünitesini kendinize doęru çekerek ayakların ayarının düzgün řekilde yapılıp yapılmadıęını kontrol edin.

YATAK ÜZERİNDE KULLANIM

- Ünitenizi, asla tekerlekli bir yatak üzerinde kullanmayın ya da kullanımı öncesinde yatağın tekerleklerini kilitleyin.
- Ünitenizi, katlanır bir yatak üzerinde kullanmayın.
- Üniteyi koyacağınız yatağın üst yatay kısmının yuvarlak olmaması gerekmektedir.
- Yatağı asla üzerinde alt değiştirme ünitesi varken kullanmayın.
- Yatağın, her zaman alt değiştirme ünitesini taşıyabilecek büyüklükte olmasına dikkat edin.

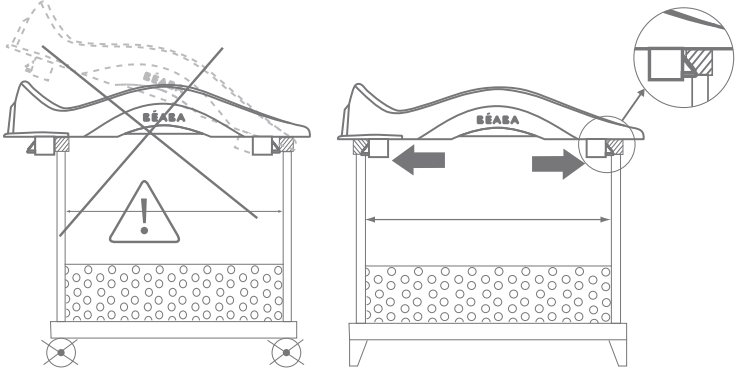

Ayarlanabilir ayakların (c) yatağın iç kısmında kalmasına özen göstererek, ürünü yatak üzerine yerleştirin. Alt değiştirme ünitesinin, yatağın büyüklüğü ve şekline uygun olmasına dikkat edin.

3 ayarlanabilir ayağı (c), iki karyola parmaklığı arasına oturacak şekilde kurun. Üniteyi kaldırmayı deneyerek ayak ayarlarının düzgün şekilde yapılıp yapılmadığını kontrol edin.

Alt değiştirme ünitesini her zaman yatağın merkezine yerleştirin.

KOMODİN ÜZERİNDE KULLANIM

Ayarlanabilir ayakları çıkarın (c). Alt deęiřtirme ünitesini düz ve saęlam bir yüzey üzerine yerleřtirin (Alt deęiřtirme ünitesinin, komodinin yüzeyinden büyük olmamasına dikkat edin.).

- Ünitenizi, asla tekerlekli bir komodin üzerinde kullanmayın ya da kullanımı öncesinde komodinin tekerleklerini kilitleyin.
- Alt deęiřtirme ünitesini üzerine yerleřtirmeden önce komodin yüzeyinin düz olmasına ve yere saęlam oturmasına dikkat edin.
- Komodin üzerinde kullanımda, destekli ürün için kilitleme mümkün deęildir. Bu tip bir kullanımda bir kat daha dikkatli olmanız gerekmektedir.
- Komodin üzerine her alt deęiřtirme ünitesi koyulacaęında, ayakları çıkarın.

DİKKAT: Üniteyi kullanacaęınız komodin üzerinde veya bařka bir yüzeyde kilitleme sistemi olmadıęında üniteyi kullanırken her zaman iki kat daha dikkatli olun.

ÇEKMECELERİN KULLANIMI

Çekmeceler duruncaya kadar çekilince açılır. Asla daha fazla zorlamayın. Maksimum aęırlık: 2kg.

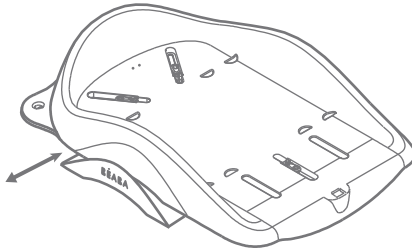

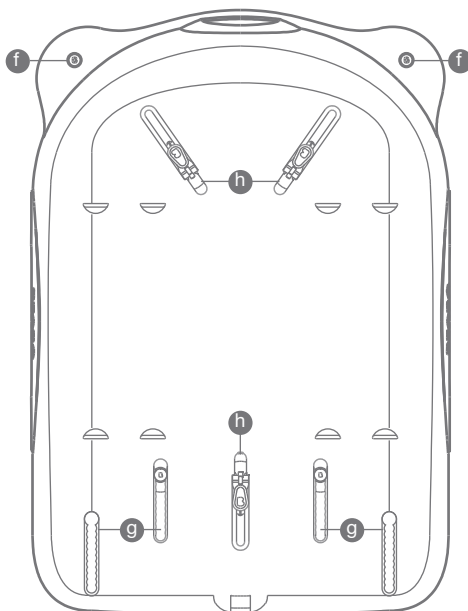
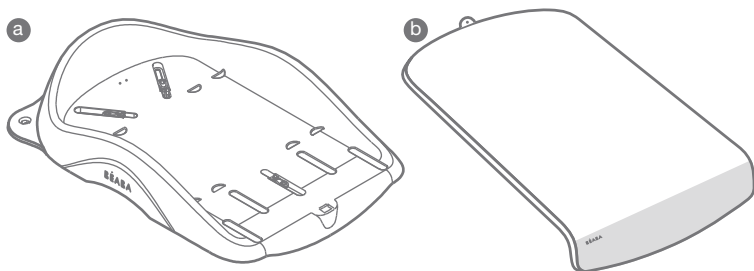

- a** Przewijak
- b** Materacyk do przewijania
- c** Regulowane nóżki
- d** Przyssawki z plastikowym otokiem
- e** Przyssawki
- f** Gniazdo przyssawek (e)
- g** Gniazdo przyssawek z plastikowym otokiem (d)
- h** Szyny do regulowanych nóżek (c)

PL WAŻNE. ZACHOWAJ ULOTKĘ NA PRZYSZŁOŚĆ. PRZECZYTAJ JEJ TREŚĆ UWAŻNIE.

OSTRZEŻENIE: „ Nie zostawiaj dziecka bez opieki”

- Sprawdź dokładnie stabilność przewijaka przed ułożeniem na nim dziecka.
- Pamiętaj o zagrożeniu, które może spowodować otwarty płomień i każde inne źródło intensywne ciepła (m.in. grzejniki elektryczne rezystancyjne oraz grzejniki gazowe), kiedy znajdują się w pobliżu przewijaka.
- Należy zawsze zamocować poprawnie wszystkie elementy mocujące i regularnie dokonywać ich kontroli.
- Nie zostawiać nigdy drobnych elementów w zasięgu dziecka.
- Przewijak należy zawsze ustawiać na środku wanny lub łóżeczka.
- Przed każdym użyciem należy sprawdzić stabilność przewijaka, naciskając na przednią część produktu. Pod wpływem nacisku nie powinien się on przewrócić, ani podnieść.
- Produkt powinien być składany przez osobę dorosłą.
- Nigdy nie należy umieszczać produktu na wysokości powyżej klatki piersiowej osoby dorosłej.
- Czyszczenie i utrzymanie: przy pomocy gąbki, wodą z niewielką ilością mydła.
- Maksymalny wiek dziecka: 12 miesięcy / Maksymalna waga dziecka: 11 kg.
- Nie używać nigdy dodatkowych elementów ani części, które nie zostały dostarczone przez sklep lub firmę Béaba. Nie używać nigdy materacy innych niż dostarczone lub zalecane przez Béaba.
- Nie używać przewijaka, jeśli jakiś element został zniszczony, wykrzywiony lub zgubiony.

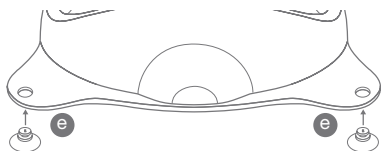

1. Umieścić przyssawki (e) w gniazdach (f) położonych w tylnej części przewijaka (a)

2. Ustawić przyssawki z plastikowym otokiem (d) w szynach wyższych lub niższych (g) w zależności od rozmiarów używanej wanny. Umieścić przyssawkę w najszerszym miejscu górnego otworu i wsunąć ją.

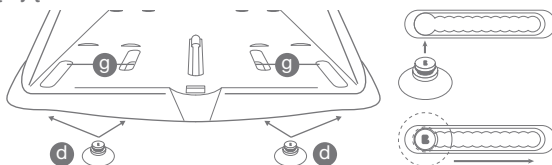

3. Umieścić regulowane nóżki (c) w szynach (h) zgodnie ze schematem poniżej.

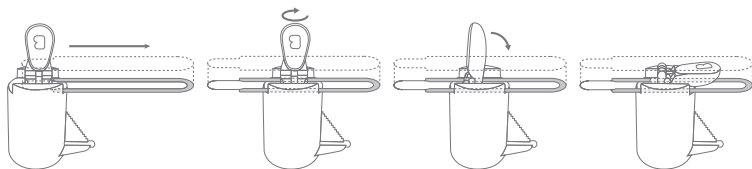
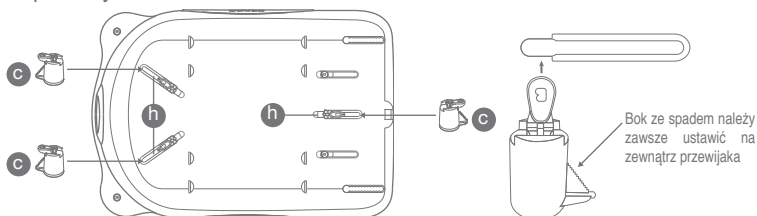

4. Ustawić materac do przewijania (b) na podstawie przewijajaka. Przewlec troczki przez otwory z tyłu podstawy i zawiązać supeły w celu zamocowania materaca.

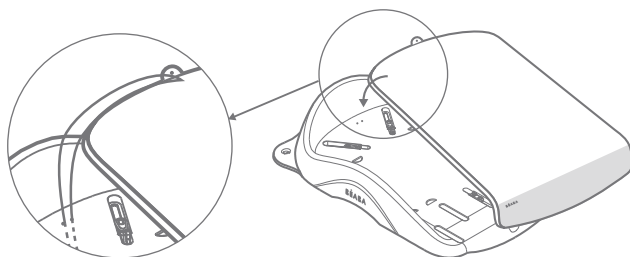

UWAGA! Przed użyciem produktu należy zawsze sprawdzić, czy wszystkie elementy są poprawnie zamocowane.

UŻYWANIE PRZEWIJAKA NA WANNIE

- Należy zawsze sprawdzić, czy wszystkie przyssawki zostały prawidłowo zamocowane.
- Należy zawsze oczyścić powierzchnię oraz zwilżyć przyssawki przed ich ustawieniem.
- Przed zamocowaniem przewijajaka należy zawsze sprawdzić, czy rozmiary wanny umożliwiają jego ustawienie.

Umieścić produkt na wannie, pilnując, by regulowane nóżki (c) znajdowały się wewnątrz wanny. Należy sprawdzić, czy przewijajak jest kompatybilny z wymiarami i kształtem wanny.

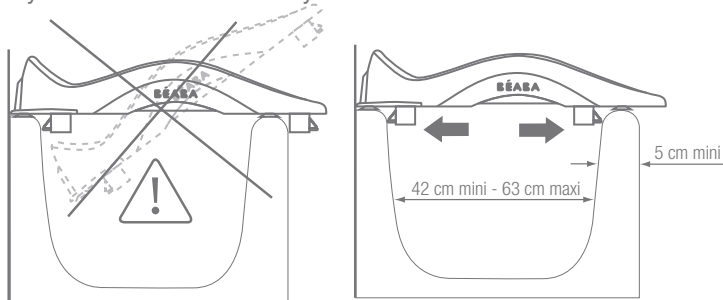

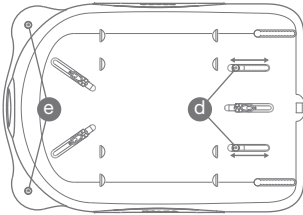
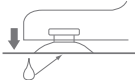

Zamocować tylne przyssawki na obrzeżu wanny. Następnie ustawić przyssawki przednie (d), w taki sposób by były one ustawione pośrodku przedniego obrzeża wanny. Sprawdzić, czy 4 przyssawki są prawidłowo umiejscowione podnosząc produkt. Przewijak nie powinien się unieść.

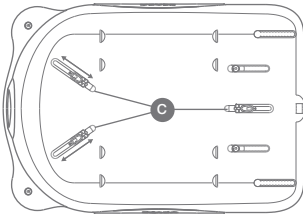

Dopasować 3 regulowane nóżki (c), tak aby opierały się o boki wanny. Sprawdzić, czy nóżki są prawidłowo wyregulowane, pociągając podstawę przewijaka do siebie.

UŻYWANIE PRZEWIJAKA NA ŁÓŻECZKU

- Nigdy nie używać na łóżeczku na kółkach (ewentualnie przed użyciem zablokować kółka).
- Nie używać na łóżeczku składanym.
- Nie używać na łóżeczku, gdzie górna pozioma rama jest zaokrąglona.
- Nigdy nie korzystać z łóżeczka z przewijakiem na nim.
- Przed zamocowaniem przewijaka należy zawsze sprawdzić, czy rozmiary łóżeczka umożliwiają jego ustawienie.

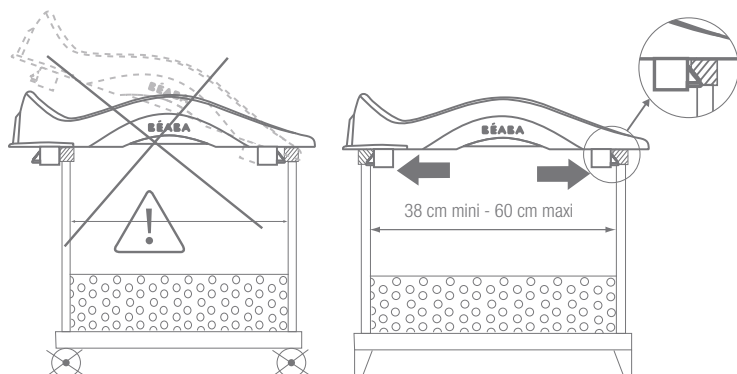

Umieścić produkt na łóżeczku, pilnując, by regulowane nóżki (c) nie wystawały poza jego obręb. Należy sprawdzić, czy przewijak jest kompatybilny z wymiarami i kształtem łóżeczka. Dopasować 3 regulowane nóżki (c), tak aby opierały się o dwa drążki łóżeczka. Sprawdzić, czy nóżki są prawidłowo wyregulowane, pociągając podstawę przewijaka do siebie. Należy zawsze ustawiać przewijak na środku łóżeczka.

UŻYWANIE PRZEWIJAKA NA KOMODZIE

Usunąć regulowane nóżki (c). Ustawić przewijak na płaskiej, stabilnej powierzchni, upewniając się, czy powierzchnia przewijaka nie jest większa od powierzchni komody.

- Nigdy nie używać na blatach na kółkach (ewentualnie przed użyciem zablokować kółka).
- Przed ustawieniem przewijaka zawsze należy upewnić się, czy powierzchnia jest płaska i stabilna.
- Używanie na komodzie nie daje możliwości zamocowania produktu na jego stojaku. W związku z tym należy zachować szczególną ostrożność.
- Przed ustawieniem przewijaka na komodzie należy zawsze odcepić nóżki.

UWAGA! Należy zachować szczególną ostrożność przy używaniu przewijaka na komodzie lub jakiegokolwiek innej powierzchni z powodu braku systemu mocującego.

KORZYSTANIE Z SZUFLAD

W celu otwarcia szuflad należy pociągnąć za nie aż do momentu oporu. Nigdy nie otwierać w sposób siłowy. Maksymalne obciążenie: 2 kg.

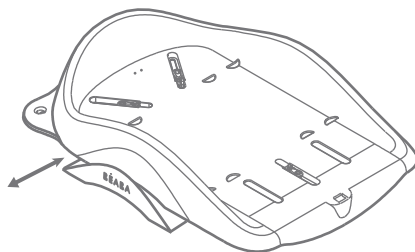

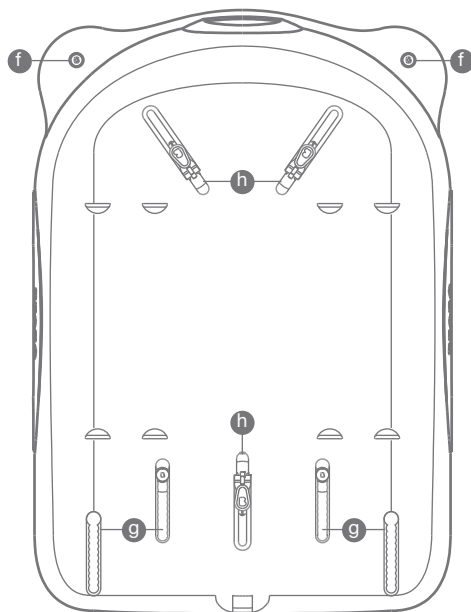
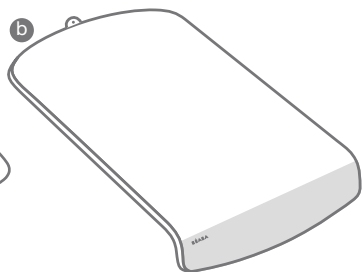
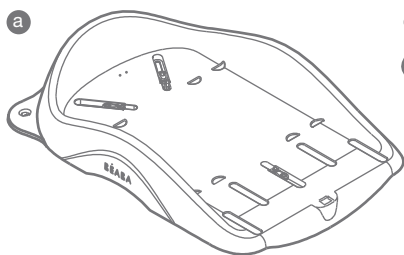

- a** Столик для пеленания
- b** Матрац для пеленания
- c** Регулируемые ножки
- d** Присоски с пластмассовым кольцом

- e** Присоски
- f** Отверстие для присосок (e)
- g** Отверстие для присосок с пластмассовым кольцом (d)
- h** Рельсы для регулируемых ножек (c)



ВАЖНО! ВНИМАТЕЛЬНО ПРОЧИТЕ НАСТОЯЩУЮ ИНСТРУКЦИЮ И СОХРАНИТЕ ЕЕ ДЛЯ ДАЛЬНЕЙШЕГО ИСПОЛЬЗОВАНИЯ.

ВНИМАНИЕ: «Никогда не оставляйте ребёнка без присмотра»

- Проверьте устойчивость столика прежде, чем положить на него ребёнка.
- Помните, что размещать столик для пеленания вблизи огня или любого другого источника тепла (электрического или газового отопительного прибора) очень опасно.
- Все детали креплений должны быть правильно установлены и находиться под постоянным контролем.
- Не оставляйте мелкие детали в местах, доступных для детей.
- Всегда устанавливайте столик для пеленания посередине ванны или детской кроватки.
- Перед каждым использованием необходимо убедиться в устойчивости столика для пеленания, нажав на его переднюю часть. Столик не должен ни отклоняться, ни приподниматься.
- Установка изделия должна осуществляться только взрослыми.
- Никогда не устанавливайте изделие на высоте выше уровня вашей груди.
- Для чистки и ухода используйте губку, слегка смоченную в мыльной воде.
- Максимальный возраст при использовании: 12 месяцев. Максимальный вес при использовании: 11 кг.
- Всегда используйте только оригинальные дополнительные части или детали, предоставленные вашим магазином или рекомендованные изготовителем Beaba. Всегда используйте только матрасы, прилагающиеся к изделию и рекомендованные изготовителем Beaba.
- Никогда не используйте столик для пеленания со сломанными, деформированными или отсутствующими деталями.

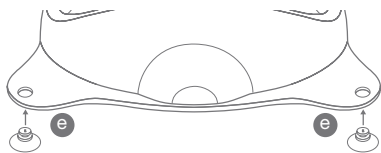

1. Закрепите присоски (e) в отверстиях (f) на задней стороне столика для пеленания (a).

2. Закрепите присоски с пластмассовым кольцом (d) в верхних или нижних отверстиях (g) в зависимости от размеров вашей ванны. Поместите присоску в верхнее самое широкое отверстие и переместите её.

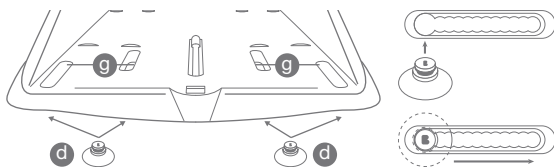

3. Поместите регулируемые ножки (c) в рельсы (h), следуя нижеприведённой схеме.

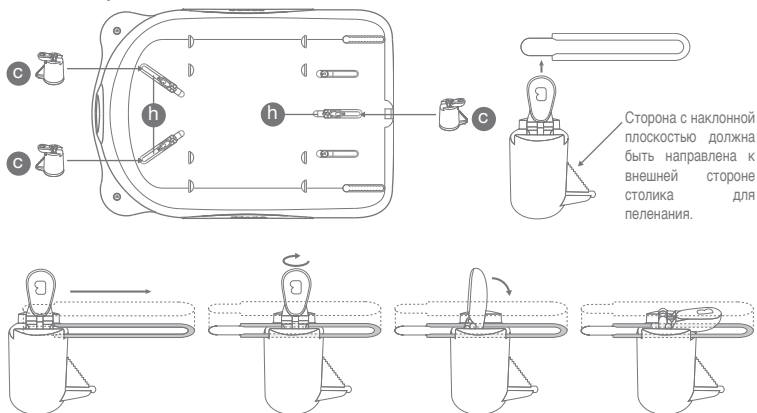

4. Установите матрас для пеленания (b) на столик. Проденьте крепления в отверстие на задней стороне столика и завяжите узел, чтобы зафиксировать матрас.

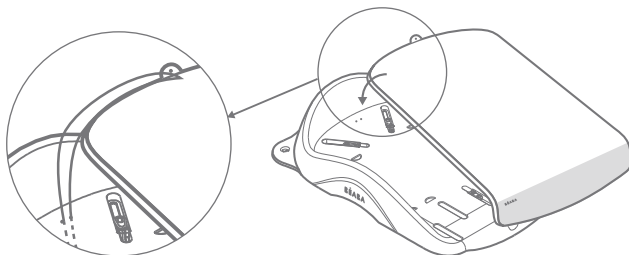

ВНИМАНИЕ: Перед использованием изделия убедитесь, что все детали правильно зафиксированы.

ПРИ УСТАНОВКЕ НА ВАННУ

- Убедитесь, что все присоски правильно зафиксированы.
- Всегда очищайте поверхность ванны и увлажняйте присоски перед тем, как прикрепить столик для пеленания.
- Прежде, чем закрепить столик для пеленания, необходимо убедиться, что размеры ванны позволяют его установку.

Поместите изделие на ванну и убедитесь, что регулируемые ножки (с) находятся с внутренней стороны ванны.

Убедитесь, что столик для пеленания соответствует размерам и форме ванны.

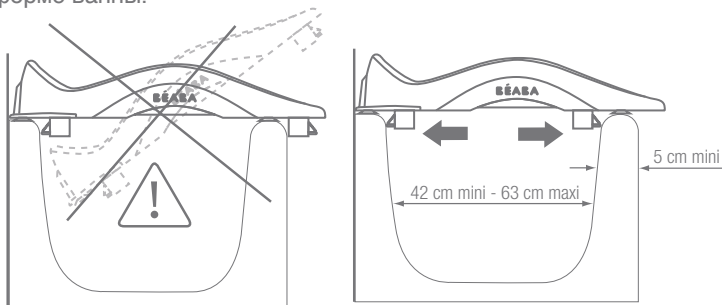

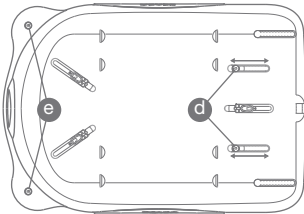
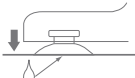

Зафиксируйте задние присоски (e) на краю ванны. Затем отрегулируйте передние присоски (d) таким образом, чтобы они находились в центре переднего края ванны. Попробуйте приподнять изделие, чтобы убедиться, что все четыре присоски зафиксированы правильно. Столик для пеленания не должен отсоединяться.

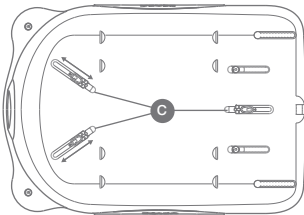

Отрегулируйте три ножки (c) таким образом, чтобы они упирались в стенки ванны. Попробуйте потянуть столик для пеленания на себя, чтобы убедиться, что регулируемые ножки установлены правильно.

УСТАНОВКА НА ДЕТСКУЮ КРОВАТКУ

- Не устанавливайте изделие на детскую кроватку на колёсиках или блокируйте колёсики перед установкой.
- Не устанавливайте на складную кроватку.
- Не устанавливайте на детскую кроватку с продольными перекладинами овальной формы.
- Не используйте детскую кроватку, когда на ней установлен столик для пеленания.
- Прежде, чем закрепить столик для пеленания, необходимо убедиться, что размеры детской кроватки позволяют его установку.

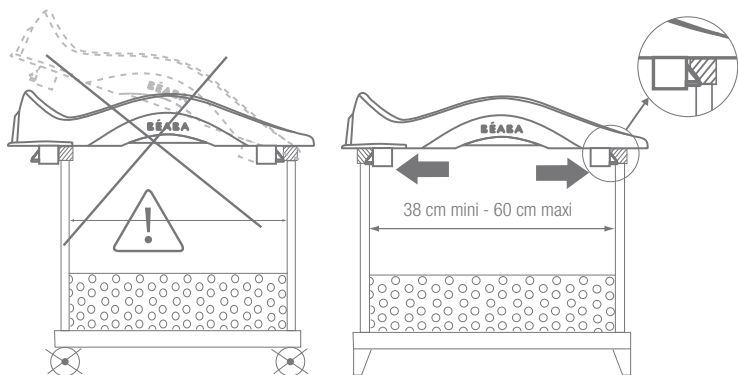

Поместите изделие на детскую кроватку и убедитесь, что регулируемые ножки (с) находятся с внутренней стороны кроватки. Убедитесь, что столик для пеленания соответствует размерам и форме детской кроватки.

Отрегулируйте три ножки (с) таким образом, чтобы они упирались между двумя перекладинами кроватки. Попробуйте приподнять столик, чтобы убедиться, что регулируемые ножки установлены правильно.

Всегда устанавливайте столик для пеленания посередине детской кроватки.

УСТАНОВКА НА КОМОД

Снимите регулируемые ножки (с). Поместите столик для пеленания на ровную и устойчивую поверхность и убедитесь, что размеры столика не превышают размеры комода.

- Не устанавливайте изделие на комод на колёсиках или же заблокируйте колёсики перед установкой.
- Перед установкой столика для пеленания убедитесь, что поверхность ровная и устойчивая.
- Установка на комод не позволяет полностью зафиксировать изделие. Будьте особенно внимательны при его использовании.

- Всегда снимайте ножки перед установкой столика для пеленания на комод.

ВНИМАНИЕ: Будьте особенно внимательны при использовании изделия на комоде или другой ровной поверхности из-за отсутствия возможности надёжной фиксации.

ЭКСПЛУАТАЦИЯ ВЫДВИЖНЫХ ЯЩИЧКОВ

Чтобы открыть ящички, потяните их до упора. Не прилагайте усилий, если ящички дальше не открываются. Максимально допустимый вес загрузки: 2 кг.

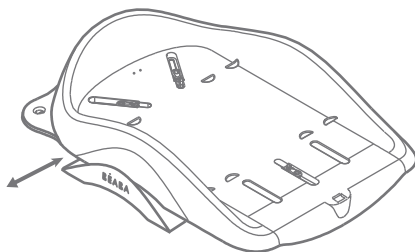

BÉABA
37 rue de Liège
75008 Paris – FRANCE

MADE IN FRANCE

www.beaba.com



Pour activer votre garantie,
télécharger l'application
Béaba & Moi sur App Store ou
Google play.



To activate your guarantee,
download the Béaba & Me
application on App Store or
Google play.