



TASSE D'APPRENTISSAGE 360° 360° LEARNING CUP

FR Veuillez conserver ces informations.

EN We recommend you keep a copy of this information.

ES Es útil conservar estos datos.

IT Si consiglia di conservare queste informazioni.

DE Bewahren Sie diese Gebrauchsanweisung für eine spätere Verwendung auf.

PT Estes dados deverão ser conservados.

RU Полезно сохранить эту информацию.

NL Gelieve deze informatie te bewaren.

AR من المناسب حفظ هذه البيانات.



localement des températures trop élevées. Toujours mélanger l'aliment une fois chauffé et vérifier la température avant de donner la nourriture.
• Ce produit n'est pas un biberon, il doit donc être utilisé comme un verre normal, sans trop l'incliner ni le mettre à la verticale. On évitera ainsi qu'en coule une quantité excessive d'eau. Il est possible que l'enfant ait besoin d'un petit processus d'apprentissage pour boire avec cette tasse.

Pour la sécurité et la santé de votre enfant AVERTISSEMENT !

• La tétée continue et prolongée de liquides peut entraîner l'apparition de caries dentaires. Les caries peuvent se produire chez les enfants même lorsqu'ils prennent des liquides non sucrés. Cela peut se produire si l'on laisse le bébé utiliser le biberon ou la tasse pendant de longs moments au cours de la journée, et en particulier la nuit, lorsque le flux de salive diminue ou si le biberon/la tasse est utilisé comme suceite.
• Toujours vérifier la température de l'aliment avant de donner le biberon. Pour éviter que le bébé se brûle si l'aliment est chaud.

• Jeter au moindre signe de détérioration ou de fragilité. Si vous détectez tout dégât ou fissure, cessez d'utiliser le produit.
• Garder tous les éléments non utilisés hors de portée des enfants. Pour éviter que l'enfant s'étouffe, s'asphyxie ou que ses doigts se coincent dans ces éléments.

• Ne jamais attacher à des cordons, rubans, lacets ou des éléments vestimentaires lâches. Votre enfant pourrait s'étrangler. Le cordon pourrait s'enrouler autour du cou du bébé.
• Ce produit doit toujours être utilisé sous la surveillance d'un adulte. Le fait de laisser un bébé sans surveillance avec des biberons/bouteilles/tasses peut donner lieu à des accidents : par chute ou si le produit se démonte.
• Évitez que votre enfant coure, marche ou joue pendant qu'il utilise le produit.
• Assurez-vous que la pièce interne en silicone est correctement montée.

COMPOSITION: Polypropylène, silicone.

EN Recommendations for use:

• Before each use, and before using for the first time, carefully wash the product and its parts separately and sterilise them.
• When cleaning the product, use soap and warm water, or the dishwasher.
• Do not use disinfectants that contain alcohol.

• Suitable sterilisation methods:
- In boiling water for 5 minutes, keeping the bottle completely submerged in the water. This method must be applied before using for the first time. Allow all the components to cool before using.
- Sterilise in a microwave/steam steriliser according to the manufacturer's instructions.

• Cold water sterilisation system.
• Do not sterilise in pressure cookers or autoclave.
• When sterilising, do not exceed recommended times and temperatures since this could damage the bottle.

• Do not insert more than the maximum recommended number of bottles into the unit. Do not force the bottles into the unit.
• Unsuitable cleaning methods that may damage the product:
- Abrasive solutions such as detergents and solvents.
- Disinfectants that contain alcohol.
- Antibacterial cleaners.

• If using a dishwasher, only use the top tray and not above 60°C.
• Food colouring may dye some of the components. Rinse thoroughly after each use.
• Do not store in hot or damp places.

• Always remove the screw top before heating.
• When using the microwave, make sure the cup is at least half full of liquid or food before heating. Make sure the grill is switched off.
• Be especially careful when you heat anything in the microwave. Always stir the heated food to make sure the heat is evenly spread and check the temperature before serving.

• This product is not a bop and should be used as a normal cup, without tipping it too much or keeping it upright. This will stop too much water coming out. The child may take a little while to learn to drink from this cup.

**For your child's safety and health
WARNING!**

• Continuous and prolonged sucking of fluids will cause tooth decay. Tooth decay can occur in children even when non-sugary liquids are given. This can happen if the baby is allowed to use the bottle/cup for long periods throughout the day, and particularly at night, when the saliva flow is lower or if it is used

as a soother.
• Always check the food temperature before feeding. To prevent the baby from being burnt if the food is too hot.

• Throw away at the first signs of damage or weakness. If you notice any damage or cracks, stop using the product.
• Keep components not in use out of the reach of children. To prevent the child from choking, suffocating or their fingers being trapped in these components.
• Never attach to cords, ribbons, lacets or loose parts of clothing. The child can be strangled. The cord could get wrapped around the baby's neck.
• Always use this product with adult supervision. Leaving a baby unattended with bottles/cups could result in accidents due to falls or if the product comes apart.

• Do not allow your child to run, walk or play while using the product.
• Make sure the inner silicone part is correctly assembled.

COMPOSITION: Polypropylene, silicone.

NL Gebruikstips:

• Was en steriliseer zorgvuldig het product en de onderdelen ervan afzonderlijk vóór elk gebruik en vóór het eerste gebruik.
• Reiniging van het product: gebruik lauwwater met zeep of plaats in de vaatwasser.

• Gebruik geen alcoholhoudende ontsmettingsmiddelen.
• Geschikte sterilisatiemethoden:
- Houid de beker gedurende 5 minuten volledig ondergedompeld in kokend water. Gebruik deze methode vóór het eerste gebruik om de hygiëne te waarborgen. Laat alle onderdelen afkoelen alvorens ze te gebruiken.

• Steriliseer in de magnetron/stoom volgens de aanwijzingen van de fabrikant van de leop.
• Koud steriliseren met Béaba systeem.

• Steriliseer niet in snelkookpannen of steriliseerapparaten.
• Overschrijf de aanbevolen steriliseertijden en –temperaturen niet om schade aan de beker te voorkomen.

• Plaats nooit meer zuigflessen in de sterilisator dan aanbevolen door de fabrikant en forceer ze niet warmte.
• Geschikte reinigingsmethoden die het product kunnen beschadigen:
- Agressieve oplossingen zoals wasmiddelen en oplosmiddelen.
- Alcoholhoudende ontsmettingsmiddelen.
- Antibacteriële schoonmaakmiddelen

• Plaats in de vaatwasser enkel op de bovenste lade en met een maximum temperatuur van 50°C.
• De kleurstoffen van de voeding kunnen sommige onderdelen kleuren. Spoel na elk gebruik met ruim water.

• Bewaar niet op vochtige of warme plaatsen.
• We raden aan verscheidene spenen tegelijkertijd te gebruiken aangezien zuivere rubber, hoewel het een natuurlijk en uiterst bestendig materiaal is, hygroscopisch is. Dit betekent dat het water en geuren absorbeert en na verloop van tijd kan verslechteren en kan vertonen.
• Verwijder de schoef vóór het opwarmen.

• Gebruik in de magnetron: vul de fles minstens voor de helft met vloeistof of voeding. Zorg dat de grill uit staat.
• Wees extra voorzichtig bij verwarmen in de magnetron. Roer de verwarmde voeding goed om te waarborgen dat deze overal even warm is en controleer de temperatuur vóór gebruik.

• Dit product is geen zuigfles en moet bijgevolg worden gebruikt als een gewone beker, zonder het te schuin of verticaal te houden. Op die manier voorkomen we dat er te veel water uit komt. Het is mogelijk dat het kind aanvankelijk moet leren om goed uit deze beker te drinken.

**Voor de veiligheid en welzijn van uw kind
WAARSCHUWING!**

• Het voortdurend en langdurig zuigen van vloeistoffen veroorzaakt tandbederf. Bij kinderen kan tandbederf zich voordoen ook al bevatten de vloeistoffen geen suiker. Dit kan het geval zijn als de baby de zuigfles/drinkbeker langdurig gebruikt.
• Het gebruik van de beker moet worden beperkt tot korte periodes, wanneer er minder speeksel wordt geproduceerd of bij gebruik als fopspeen.

• Controleer voor het voeden altijd de temperatuur van de voeding. Om te voorkomen dat de baby zich verbrandt aan hete voeding.
• Weggooien bij de eerste tekenen van beschadiging of verzakking. Stop met het product te gebruiken als u beschadigen va of verzakking vaststelt.

• Was de onderdelen die niet gebruikt worden buiten bereik van kinderen. Om te voorkomen dat het kind zich verslikt, stikt of met de vingers blijft vastzitten de onderdelen.

• Bevestig nooit met koorden, linten, vetors of losse delen van kleding. Het kind kan hierdoor worden gewurgd. De veter kan om de hals van de baby worden gewikkeld.
• Dit product alleen gebruiken onder toezicht van een volwassene. Een baby met een zuigfles/drinkfles/drinkbeker zonder toezicht alleen laten kan leiden tot ongelukken: het kind kan vallen of de onderdelen van het product kunnen loskomen.

• Zorg dat uw kind niet rent, stapt of speelt terwijl hij of zij het product gebruikt.
• Zorg dat het inwendige silicoen onderdeel correct is gemonteerd.

SAMENSTELLING: Polypropyleen, silicoen

DE Gebrauchshinweise:

• Vor dem ersten Gebrauch sowie nach dem ersten Gebrauch, das Produkt und die einzelnen Teile gründlich und voneinander getrennt reinigen und sterilisieren.
• Reinigung des Fläschchens: Verwenden Sie hierfür lauwarmes Seifenwasser bzw. Reinigen Sie es im Geschirrspüler. Keine alkoholhaltigen Desinfektionsmittel verwenden.

• Geeignete Sterilisierungsmethoden:
- In kokendem Wasser 5 Minuten lang sterilisieren, das Fläschchen sollte dabei stets mit Wasser bedeckt sein. Diese Methode sollte vor dem ersten Gebrauch erfolgen. Vor Gebrauch abkühlen lassen.
- Zur Sterilisierung in der Mikrowelle oder mit Dampf folgen Sie bitte den Anweisungen des Herstellers des Sterilisators.

• Kaltes sterilisationssystem:
• Bitte nicht in Dampfgeräten oder Abkoch-Druckapparaten sterilisieren.
• Die empfohlenen Sterilisierungszeiten und -temperaturen nicht überschreiten, da das Produkt sonst beschädigt werden kann.

• Es dürfen nicht mehr als die empfohlene Anzahl an Flaschen in der Sterilisierer gegeben werden und generell niemals mit Gewalt.
• Unangebrachte Reinigungsmethoden, durch die das Produkt beschädigen werden kann:
- Aggressive Flüssigkeiten wie Waschmittel und Lösungsmittel.
- Alkoholhaltige Desinfektionsmittel.
- Antibakterieller Reinigungsmittel.

• Reinigung im Geschirrspüler lediglich auf dem oberen Fach und bei maximal 60°C.
• Die in Nahrungsmitteln enthaltenen Farbstoffe können einzelne Teile eventuell verfärben. Daher alle Teile nach Gebrauch mit Wasser sorgfältig abspülen.
• Nicht in Räumen mit hoher Temperatur oder Luftfeuchtigkeit lagern.

• Verwendung im Mikrowellengerät: Zum Erwärmen sollte das Fläschchen stets mindestens bis zur Hälfte mit Flüssigkeit oder Nahrungsmittel gefüllt sein. Vergewissern Sie sich, dass der Grill ausgeschaltet ist.
• Wenn Sie im Mikrowellengerät wärmen, bedarf es besonderer Vorsicht. Rühren Sie stets die gewärmte Speise, damit eine einheitliche Verteilung der wärme gewährleistet wird und prüfen Sie die Temperatur dell'alimento.

• Da dieses Produkt keine Babyflasche ist, sollte es wie ein normaler Becher bedient werden, ohne ihn stark zu neigen oder senkrecht zu halten. Auf diese Weise wird vermieden, dass zu viel Wasser herausdringt. Möglicherweise benötigt das Kind einen kurzen Lernprozess, bis er mit dieser Tasse trinken kann.

**Zur Sicherheit und Gesundheit Ihres Kindes
ACHTUNG!**

• Andauerndes und längeres Saugen von Flüssigkeiten verursacht Karies. Karies bei Kindern kann auch dann auftreten, wenn ungesüßte Flüssigkeiten verwendet werden. Dies kann auftreten, wenn das Baby das Fläschchen/ den Sauger über längere Zeit tagsüber und insbesondere nachts verwendet, wenn der Speichelfluss vermindert ist oder wenn der Sauger als Schnuller verwendet wird.

• Immer die Temperatur des Nahrungsmittels vor dem Füttern überprüfen. Um zu verhindern, dass das Baby verbrannt wird, wenn die Nahrung heiß ist.
• Das Produkt ist nicht ein Bech und sollte nur für kurze Zeiträume verwendet werden. Es kann auftreten, wenn das Baby das Fläschchen/ den Sauger über längere Zeit tagsüber und insbesondere nachts verwendet, wenn der Speichelfluss vermindert ist oder wenn der Sauger als Schnuller verwendet wird.

• Immer die Temperatur des Nahrungsmittels vor dem Füttern überprüfen. Um zu verhindern, dass das Baby verbrannt wird, wenn die Nahrung heiß ist.
• Das Produkt ist nicht ein Bech und sollte nur für kurze Zeiträume verwendet werden. Es kann auftreten, wenn das Baby das Fläschchen/ den Sauger über längere Zeit tagsüber und insbesondere nachts verwendet, wenn der Speichelfluss vermindert ist oder wenn der Sauger als Schnuller verwendet wird.

• Alle nicht verwendeten Einzelteile müssen außerhalb der Reichweite von Kindern aufbewahrt werden. Um zu verhindern, dass das Kind sich verschluckt, erstickt oder seine Finger in diesen Teilen einklemmt.
• Waschen Sie niemals Schnuller, Bänder, Schnulsen oder Teile von Kleidungsstücken an das Produkt an. Strangulationsgefahr! Die Kordel könnte sich um den Hals des Babys wickeln.

• Dieses Produkt darf nur unter Aufsicht von Erwachsenen verwendet werden.

Ein Baby mit Flaschen/Babyflaschen/Tassen unbeaufsichtigt zu lassen, kann zu Unfällen führen: wegen Sturzgefahr oder wenn das Produkt in seine Einzelteile zerlegt wird.
• Vermeiden Sie, dass Ihr Kind während der Nutzung des Produktes läuft, rennt, oder spielt.
• Vergewissern Sie sich, dass das sich im Inneren befindliche Silikonteil richtig eingesetzt ist.

ZUSAMMENSETZUNG: Polypropylen, Silikon.

ES Consejos de Utilización:

• Antes de cada uso, así como antes del primero, lavar cuidadosamente el producto y sus componentes por separado y esterilizarlos.
• Limpieza del producto: usar agua templada con jabón o lavar en el lavavajillas. No usar desinfectantes que contengan alcohol.

• Métodos adecuados de esterilización:
- En agua hirviendo durante 5 minutos, manteniendo la botella completamente cubierta de agua. Este método debe ser utilizado antes del primer uso para garantizar la higiene. Dejar enfriar todos los componentes antes de su uso.
- Esterilizar mediante microondas/vapor siguiendo las indicaciones del fabricante del esterilizador.

• Sistema de esterilización en frío.
• No utilizar en estufas a presión ni autoclave.
• No superar los tiempos y temperaturas de esterilización recomendados, ya que la botella puede dañarse.

• No introducir en el esterilizador más botellas de las recomendadas por el fabricante, ni forzarlas una vez depositadas dentro.
• Métodos de limpieza inadecuados que pueden dañar el producto:
- Soluciones agresivas como detergentes y disolventes.
- Desinfectantes que contengan alcohol.
- Limpiadores antibacterias.

• Limpiar en lavavajillas sólo en la bandeja superior y a temperatura no superior a 60°C.
• Los colorantes de las comidas pueden tener algún componente. Después de cada uso aclarar con agua abundantemente.
• No almacenar en lugares húmedos o a temperatura elevada.

• Quitar la rosca siempre antes de calentar.
• Uso en el microondas: para calentar se debe llenar la botella del producto al menos, hasta la mitad con líquido o comida. Asegúrese de que el grill está apagado.
• Tener cuidado extra cuando caliente en microondas. Siempre remueva el alimento calentado para asegurar la distribución uniforme del calor y compruebe la temperatura antes de servirlo.

• Este producto no es un biberón, por lo tanto debe utilizarse como un vaso normal, sin inclinarlo excesivamente o poniéndolo en vertical. Evitaremos así que salga una cantidad excesiva de agua. Es posible que el niño necesite de un pequeño proceso de aprendizaje para beber con esta taza.

• Cuando caliente en microondas, asegúrese de que el grill está apagado.
• Tener cuidado extra cuando caliente en microondas. Siempre remueva el alimento calentado para asegurar la distribución uniforme del calor y compruebe la temperatura antes de servirlo.

• Este producto no es un biberón, por lo tanto debe utilizarse como un vaso normal, sin inclinarlo excesivamente o poniéndolo en vertical. Evitaremos así que salga una cantidad excesiva de agua. Es posible que el niño necesite de un pequeño proceso de aprendizaje para beber con esta taza.

• Cuando caliente en microondas, asegúrese de que el grill está apagado.
• Tener cuidado extra cuando caliente en microondas. Siempre remueva el alimento calentado para asegurar la distribución uniforme del calor y compruebe la temperatura antes de servirlo.

• Este producto no es un biberón, por lo tanto debe utilizarse como un vaso normal, sin inclinarlo excesivamente o poniéndolo en vertical. Evitaremos así que salga una cantidad excesiva de agua. Es posible que el niño necesite de un pequeño proceso de aprendizaje para beber con esta taza.

• Cuando caliente en microondas, asegúrese de que el grill está apagado.
• Tener cuidado extra cuando caliente en microondas. Siempre remueva el alimento calentado para asegurar la distribución uniforme del calor y compruebe la temperatura antes de servirlo.

• Este producto no es un biberón, por lo tanto debe utilizarse como un vaso normal, sin inclinarlo excesivamente o poniéndolo en vertical. Evitaremos así que salga una cantidad excesiva de agua. Es posible que el niño necesite de un pequeño proceso de aprendizaje para beber con esta taza.

COMPOSICIÓN: Polipropileno, silicona.

IT Consigli per l'utilizzo:

• Prima di ogni uso, compreso il primo, lavare attentamente il prodotto ed ogni sua componente singolarmente e sterilizzarli.
• Pulizia del prodotto: usare acqua tiepida e sapone o lavare in lavastoviglie. Non usare disinfettanti che contengano alcol.

• Metodi adeguati di sterilizzazione:
- In acqua bollente per 5 minuti, mantenendo la bottiglia completamente coperta d'acqua. Questo metodo si deve utilizzare prima del primo impiego. Fate raffreddare tutti i componenti prima dell'uso.
- Sterilizzare con microonde/vapore seguendo le indicazioni dello stesso apparecchio.

• Sistema di sterilizzazione a freddo.
• Non sterilizzare in pentola a pressione, né in autoclave.
• Non superare i tempi e le temperature di sterilizzazione consigliati poiché la bottiglia potrebbe essere danneggiata.

• Non inserire nello sterilizzatore un numero superiore di bottiglie rispetto a quelli consigliati dal fabbricante e non premerli gli uni contro gli altri all'interno dell'apparecchio.
• Metodi di pulizia inadatti che possono danneggiare il prodotto:
- Soluzioni aggressive come detergenti e disolventi.
- Disinfettanti che contengano alcol.
- Igienizzanti antibatterici.

• Lavare in lavastoviglie solo nel ripiano superiore e a temperatura non superiore ai 60°C.
• I coloranti dei cibi potrebbero tingere alcuni componenti. Dopo ogni uso, sciocquare con abbondante acqua.

• Non depositare in locali umidi o a temperatura elevata.
• Rimuovere sempre la vite prima di riscaldare.
• Uso al microonde: per riscaldare si deve riempire la bottiglia del biberon almeno fino a metà con liquido o cibo. Assicurarsi che il grill sia spento.

• Fare molta attenzione quando si scalda nel microonde. Muovere sempre i cibi scaldati per assicurare una distribuzione uniforme del calore e controllare la temperatura prima di servirli.
• Questo prodotto non è un biberon, pertanto dev'essere utilizzato come un normale bicchiere, senza inclinarlo eccessivamente o collocandolo in verticale.
• Evitiamo così che esca una quantità eccessiva d'acqua. È possibile che il bambino richieda un breve processo di apprendimento per bere con questa tazza.

• Quando si scalda nel microonde, assicurarsi che il grill sia spento.
• Fare molta attenzione quando si scalda nel microonde. Muovere sempre i cibi scaldati per assicurare una distribuzione uniforme del calore e controllare la temperatura prima di servirli.

• Quando si scalda nel microonde, assicurarsi che il grill sia spento.
• Fare molta attenzione quando si scalda nel microonde. Muovere sempre i cibi scaldati per assicurare una distribuzione uniforme del calore e controllare la temperatura prima di servirli.

• Quando si scalda nel microonde, assicurarsi che il grill sia spento.
• Fare molta attenzione quando si scalda nel microonde. Muovere sempre i cibi scaldati per assicurare una distribuzione uniforme del calore e controllare la temperatura prima di servirli.

• Quando si scalda nel microonde, assicurarsi che il grill sia spento.
• Fare molta attenzione quando si scalda nel microonde. Muovere sempre i cibi scaldati per assicurare una distribuzione uniforme del calore e controllare la temperatura prima di servirli.

• Quando si scalda nel microonde, assicurarsi che il grill sia spento.
• Fare molta attenzione quando si scalda nel microonde. Muovere sempre i cibi scaldati per assicurare una distribuzione uniforme del calore e controllare la temperatura prima di servirli.

• Quando si scalda nel microonde, assicurarsi che il grill sia spento.
• Fare molta attenzione quando si scalda nel microonde. Muovere sempre i cibi scaldati per assicurare una distribuzione uniforme del calore e controllare la temperatura prima di servirli.

• Quando si scalda nel microonde, assicurarsi che il grill sia spento.
• Fare molta attenzione quando si scalda nel microonde. Muovere sempre i cibi scaldati per assicurare una distribuzione uniforme del calore e controllare la temperatura prima di servirli.

• Quando si scalda nel microonde, assicurarsi che il grill sia spento.
• Fare molta attenzione quando si scalda nel microonde. Muovere sempre i cibi scaldati per assicurare una distribuzione uniforme del calore e controllare la temperatura prima di servirli.

- В кипящей воде в течение 5-ти минут, полностью погрузив продукт в воду. Этот способ следует применять перед первым использованием. Перед использованием, охладить все составные части продукта.
- Стерилизовать в микроволновой печи / на пару, следуя инструкциям производителя.

- Система холодной стерилизации Béaba. Не стерилизовать в пароварках и автоклавах.
- Не превышать рекомендуемые время и температуру стерилизации, так как это может повредить продукт.
- Не помещайте в стерилизатор больше бутылочек, чем рекомендовано производителем, и не применяйте силу, чтобы поместить их внутрь.

- Неправильные методы чистки, которые могут повредить изделие:
- Агрессивные растворы, например, моющие средства и растворители.
- Спиртосодержащие дезинфицирующие средства.
- Антибактериальные чистящие средства.

- При мытье в посудомоечной машине помещать только на верхний поднос, а температуру устанавливать не более 60 °С.
- Пищевые красители могут изменить цвет частей продукта. После каждого использования промывать большим количеством воды.

- Не хранить в местах повышенной влажности и при высоких температурах.
- Всегда удалять колцо перед нагреванием.
- Использование в микроволновой печи: при нагревании следует заполнять бутылочку жидкостью или детским питанием не менее чем наполовину. Убедитесь, что режим «гриль» выключен.

- Соблюдать осторожность при разогревании питания в микроволновой печи. Обязательно перемешивать разогреваемое питание для равномерного распределения тепла и перед подачей проверьте его температуру.
- Этот продукт не является бутылочкой для кормления, поэтому он должен использоваться как обычная чашка, без чрезмерного наклона вверх или слишком вертикального положения. Таким образом, мы избежим чрезмерного потока воды. Возможно, ребенку потребуется небольшой период обучения, чтобы пить с этой чашки.

• Тщательно мойте и стерилизуйте бутылочку перед использованием.
• Не используйте бутылочку для кормления, поэтому он должен использоваться как обычная чашка, без чрезмерного наклона вверх или слишком вертикального положения. Таким образом, мы избежим чрезмерного потока воды. Возможно, ребенку потребуется небольшой период обучения, чтобы пить с этой чашки.

• Тщательно мойте и стерилизуйте бутылочку перед использованием.
• Не используйте бутылочку для кормления, поэтому он должен использоваться как обычная чашка, без чрезмерного наклона вверх или слишком вертикального положения. Таким образом, мы избежим чрезмерного потока воды. Возможно, ребенку потребуется небольшой период обучения, чтобы пить с этой чашки.

• Тщательно мойте и стерилизуйте бутылочку перед использованием.
• Не используйте бутылочку для кормления, поэтому он должен использоваться как обычная чашка, без чрезмерного наклона вверх или слишком вертикального положения. Таким образом, мы избежим чрезмерного потока воды. Возможно, ребенку потребуется небольшой период обучения, чтобы пить с этой чашки.

• Тщательно мойте и стерилизуйте бутылочку перед использованием.
• Не используйте бутылочку для кормления, поэтому он должен использоваться как обычная чашка, без чрезмерного наклона вверх или слишком вертикального положения. Таким образом, мы избежим чрезмерного потока воды. Возможно, ребенку потребуется небольшой период обучения, чтобы пить с этой чашки.

• Тщательно мойте и стерилизуйте бутылочку перед использованием.
• Не используйте бутылочку для кормления, поэтому он должен использоваться как обычная чашка, без чрезмерного наклона вверх или слишком вертикального положения. Таким образом, мы избежим чрезмерного потока воды. Возможно, ребенку потребуется небольшой период обучения, чтобы пить с этой чашки.

• Тщательно мойте и стерилизуйте бутылочку перед использованием.
• Не используйте бутылочку для кормления, поэтому он должен использоваться как обычная чашка, без чрезмерного наклона вверх или слишком вертикального положения. Таким образом, мы избежим чрезмерного потока воды. Возможно, ребенку потребуется небольшой период обучения, чтобы пить с этой чашки.

• Тщательно мойте и стерилизуйте бутылочку перед использованием.
• Не используйте бутылочку для кормления, поэтому он должен использоваться как обычная чашка, без чрезмерного наклона вверх или слишком вертикального положения. Таким образом, мы избежим чрезмерного потока воды. Возможно, ребенку потребуется небольшой период обучения, чтобы пить с этой чашки.

• Тщательно мойте и стерилизуйте бутылочку перед использованием.
• Не используйте бутылочку для кормления, поэтому он должен использоваться как обычная чашка, без чрезмерного наклона вверх или слишком вертикального положения. Таким образом, мы избежим чрезмерного потока воды. Возможно, ребенку потребуется небольшой период обучения, чтобы пить с этой чашки.

• Тщательно мойте и стерилизуйте бутылочку перед использованием.
• Не используйте бутылочку для кормления, поэтому он должен использоваться как обычная чашка, без чрезмерного наклона вверх или слишком вертикального положения. Таким образом, мы избежим чрезмерного потока воды. Возможно, ребенку потребуется небольшой период обучения, чтобы пить с этой чашки.

• Тщательно мойте и стерилизуйте бутылочку перед использованием.
• Не используйте бутылочку для кормления, поэтому он должен использоваться как обычная чашка, без чрезмерного наклона вверх или слишком вертикального положения. Таким образом, мы избежим чрезмерного потока воды. Возможно, ребенку потребуется небольшой период обучения, чтобы пить с этой чашки.

- В кипящей воде в течение 5-ти минут, полностью погрузив продукт в воду. Этот способ следует применять перед первым использованием. Перед использованием, охладить все составные части продукта.
- Стерилизовать в микроволновой печи / на пару, следуя инструкциям производителя.

- Система холодной стерилизации Béaba. Не стерилизовать в пароварках и автоклавах.
- Не превышать рекомендуемые время и температуру стерилизации, так как это может повредить продукт.
- Не помещайте в стерилизатор больше бутылочек, чем рекомендовано производителем, и не применяйте силу, чтобы поместить их внутрь.

- Неправильные методы чистки, которые могут повредить изделие:
- Агрессивные растворы, например, моющие средства и растворители.
- Спиртосодержащие дезинфицирующие средства.
- Антибактериальные чистящие средства.

- При мытье в посудомоечной машине помещать только на верхний поднос, а температуру устанавливать не более 60 °С.
- Пищевые красители могут изменить цвет частей продукта. После каждого использования промывать большим количеством воды.

- Не хранить в местах повышенной влажности и при высоких температурах.
- Всегда удалять колцо перед нагреванием.
- Использование в микроволновой печи: при нагревании следует заполнять бутылочку жидкостью или детским питанием не менее чем наполовину. Убедитесь, что режим «гриль» выключен.

- Соблюдать осторожность при разогревании питания в микроволновой печи. Обязательно перемешивать разогреваемое питание для равномерного распределения тепла и перед подачей проверьте его температуру.
- Этот продукт не является бутылочкой для кормления, поэтому он должен использоваться как обычная чашка, без чрезмерного наклона вверх или слишком вертикального положения. Таким образом, мы избежим чрезмерного потока воды. Возможно, ребенку потребуется небольшой период обучения, чтобы пить с этой чашки.

• Тщательно мойте и стерилизуйте бутылочку перед использованием.
• Не используйте бутылочку для кормления, поэтому он должен использоваться как обычная чашка, без чрезмерного наклона вверх или слишком вертикального положения. Таким образом, мы избежим чрезмерного потока воды. Возможно, ребенку потребуется небольшой период обучения, чтобы пить с этой чашки.

• Тщательно мойте и стерилизуйте бутылочку перед использованием.
• Не используйте бутылочку для кормления, поэтому он должен использоваться как обычная чашка, без чрезмерного наклона вверх или слишком вертикального положения. Таким образом, мы избежим чрезмерного потока воды. Возможно, ребенку потребуется небольшой период обучения, чтобы пить с этой чашки.

• Тщательно мойте и стерилизуйте бутылочку перед использованием.
• Не используйте бутылочку для кормления, поэтому он должен использоваться как обычная чашка, без чрезмерного наклона вверх или слишком вертикального положения. Таким образом, мы избежим чрезмерного потока воды. Возможно, ребенку потребуется небольшой период обучения, чтобы пить с этой чашки.

• Тщательно мойте и стерилизуйте бутылочку перед использованием.
• Не используйте бутылочку для кормления, поэтому он должен использоваться как обычная чашка, без чрезмерного наклона вверх или слишком вертикального положения. Таким образом, мы избежим чрезмерного потока воды. Возможно, ребенку потребуется небольшой период обучения, чтобы пить с этой чашки.

• Тщательно мойте и стерилизуйте бутылочку перед использованием.
• Не используйте бутылочку для кормления, поэтому он должен использоваться как обычная чашка, без чрезмерного наклона вверх или слишком вертикального положения. Таким образом, мы избежим чрезмерного потока воды. Возможно, ребенку потребуется небольшой период обучения, чтобы пить с этой чашки.

• Тщательно мойте и стерилизуйте бутылочку перед использованием.
• Не используйте бутылочку для кормления, поэтому он должен использоваться как обычная чашка, без чрезмерного наклона вверх или слишком вертикального положения. Таким образом, мы избежим чрезмерного потока воды. Возможно, ребенку потребуется небольшой период обучения, чтобы пить с этой чашки.

• Тщательно мойте и стерилизуйте бутылочку перед использованием.
• Не используйте бутылочку для кормления, поэтому он должен использоваться как обычная чашка, без чрезмерного наклона вверх или слишком вертикального положения. Таким образом, мы избежим чрезмерного потока воды. Возможно, ребенку потребуется небольшой период обучения, чтобы пить с этой чашки.

• Тщательно мойте и стерилизуйте бутылочку перед использованием.
• Не используйте бутылочку для кормления, поэтому он должен использоваться как обычная чашка, без чрезмерного наклона вверх или слишком вертикального положения. Таким образом, мы избежим чрезмерного потока воды. Возможно, ребенку потребуется небольшой период обучения, чтобы пить с этой чашки.

• Тщательно мойте и стерилизуйте бутылочку перед использованием.
• Не используйте бутылочку для кормления, поэтому он должен использоваться как обычная чашка, без чрезмерного наклона вверх или слишком вертикального положения. Таким образом, мы избежим чрезмерного потока воды. Возможно, ребенку потребуется небольшой период обучения, чтобы пить с этой чашки.

• Тщательно мойте и стерилизуйте бутылочку перед использованием.
• Не используйте бутылочку для кормления, поэтому он должен использоваться как обычная чашка, без чрезмерного наклона вверх или слишком вертикального положения. Таким образом, мы избежим чрезмерного потока воды. Возможно, ребенку потребуется небольшой период обучения, чтобы пить с этой чашки.

• Неправильные методы чистки, которые могут повредить изделие:
- Агрессивные растворы, например, моющие средства и растворители.
- Спиртосодержащие дезинфицирующие средства.
- Антибактериальные чистящие средства.

- При мытье в посудомоечной машине помещать только на верхний поднос, а температуру устанавливать не более 60 °С.
- Пищевые красители могут изменить цвет частей продукта. После каждого использования промывать большим количеством воды.

- Не хранить в местах повышенной влажности и при высоких температурах.
- Всегда удалять колцо перед нагреванием.
- Использование в микроволновой печи: при нагревании следует заполнять бутылочку жидкостью или детским питанием не менее чем наполовину. Убедитесь, что режим «гриль» выключен.

- Соблюдать осторожность при разогревании питания в микроволновой печи. Обязательно перемешивать разогреваемое питание для равномерного распределения тепла и перед подачей проверьте его температуру.
- Этот продукт не является бутылочкой для кормления, поэтому он должен использоваться как обычная чашка, без чрезмерного наклона вверх или слишком вертикального положения. Таким образом, мы избежим чрезмерного потока воды. Возможно, ребенку потребуется небольшой период обучения, чтобы пить с этой чашки.

FR INSTRUCTIONS D'UTILISATION:

- Retirer le couvercle hygiénique.
- Pour boire, faire pression avec les lèvres sur n'importe quel côté du disque pour que le liquide sorte.
- Remettre le couvercle pour le rangement.
- Vous pouvez retirer les anses si vous souhaitez utiliser le produit comme verre plutôt que comme tasse.

EN INSTRUCTIONS FOR USE:

- Remove the lid.
- To drink: press with the lips on any side of the disc for liquid to flow.
- Replace the lid before putting it away.
- The handles can be removed and the product can be used as a glass rather than a cup.

ES INSTRUCCIONES DE USO:

- Quita la tapa higiénica.
- Para beber: presionar con los labios desde cualquier lado del disco para que el líquido salga.
- Vuelve a colocar la tapa para guardar.
- Puedes quitar las asas si lo deseas y utilizar el producto como vaso, en vez de como taza.

IT INSTRUZIONI D'UTILIZAZIONE:

- Rimuovere il coperchio igienico.
- Per bere: premere con le labbra da qualunque lato del disco affinché il liquido fuoriesca.
- Ricollocare il coperchio e conservare.
- Puoi rimuovere i manici e utilizzare il prodotto anche come bicchiere, anziché come tazza.

FR DÉMONTAGE POUR NETTOYAGE

EN DISMANTLING FOR CLEANING

ES DESMONTAJE PARA LIMPIEZA

IT SMONTAGGIO PER PULIZIA

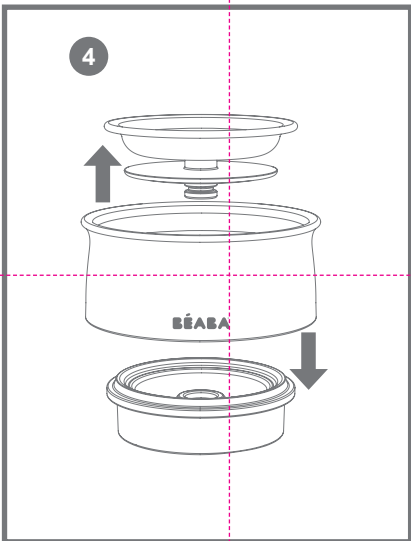
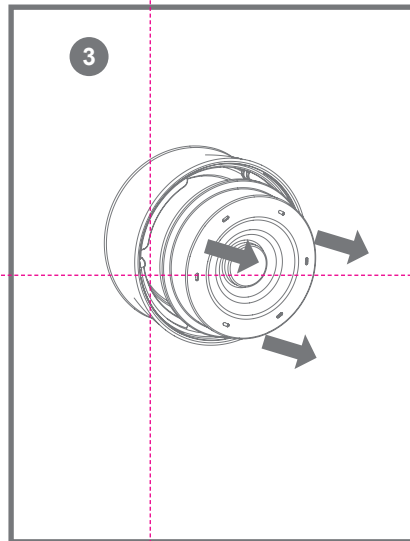
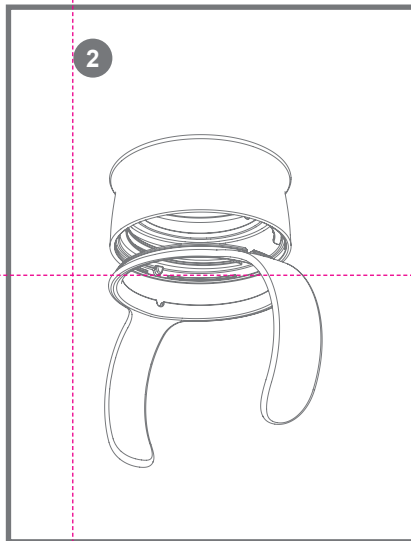
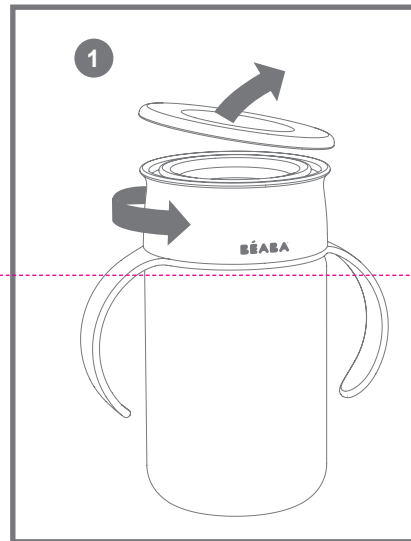

FR MONTAGE APRÈS NETTOYAGE

EN ASSEMBLING AFTER CLEANING

ES MONTAJE DESPUÉS DE LIMPIEZA

IT MONTAGGIO DOPO PULIZIA

