

CHILDHOME

Designed for parenting in style ♥

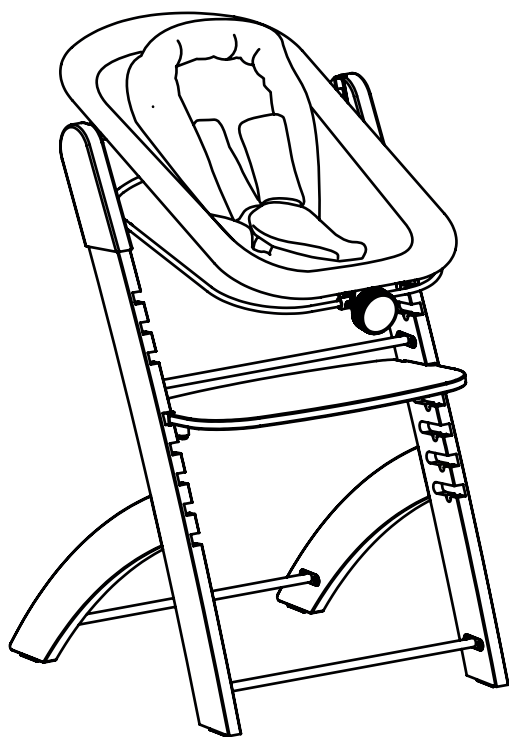

- EN BOUNCER
- NL WIPSTOELTJE
- FR TRANSAT
- DE KINDERLIEGESITZE
- ES CUNA RECLINADA
- PL LEŻACZEK
- IT SDRAIETTA RECLINATA
- AR الحارس الطفل
- CT 嬰兒搖椅
- CN 婴儿摇椅
- CS HOUPACÍ LEHÁTKO
- SK POLOHOVATELNÁ KOLÍSKA

EVOSIT
NEWBORN SEAT





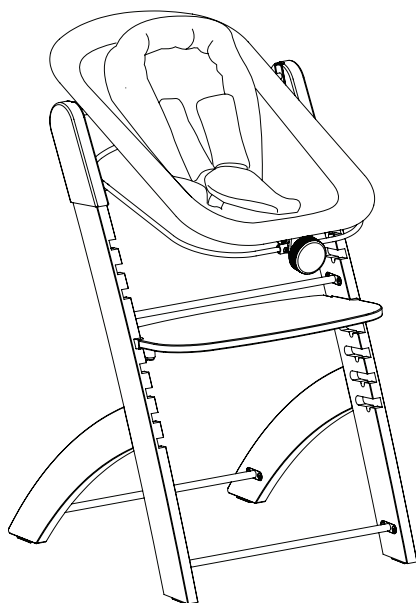

+/- 15 min.

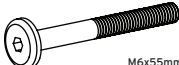

NBEVOSIT

ASSEMBLY INSTRUCTIONS
MONTAGEHANDLEIDING
INSTRUCTIONS DE MONTAGE
MONTAGEANLEITUNG
INSTRUCCIONES DE MONTAJE
INSTRUKCJA MONTAŻU
ISTRUZIONI DI MONTAGGIO
تعليمات التجميع
組裝說明
装配说明
NAVOD K MONTÁŽI
NAVOD NA MONTÁŽ

Hardware

N°	Item	# pieces
A	 M6x55mm	4 pcs
B	 18x9x2mm	1 pcs
C	 M3x16mm	1 pcs
D	 M6	1 pcs
E		2 pcs

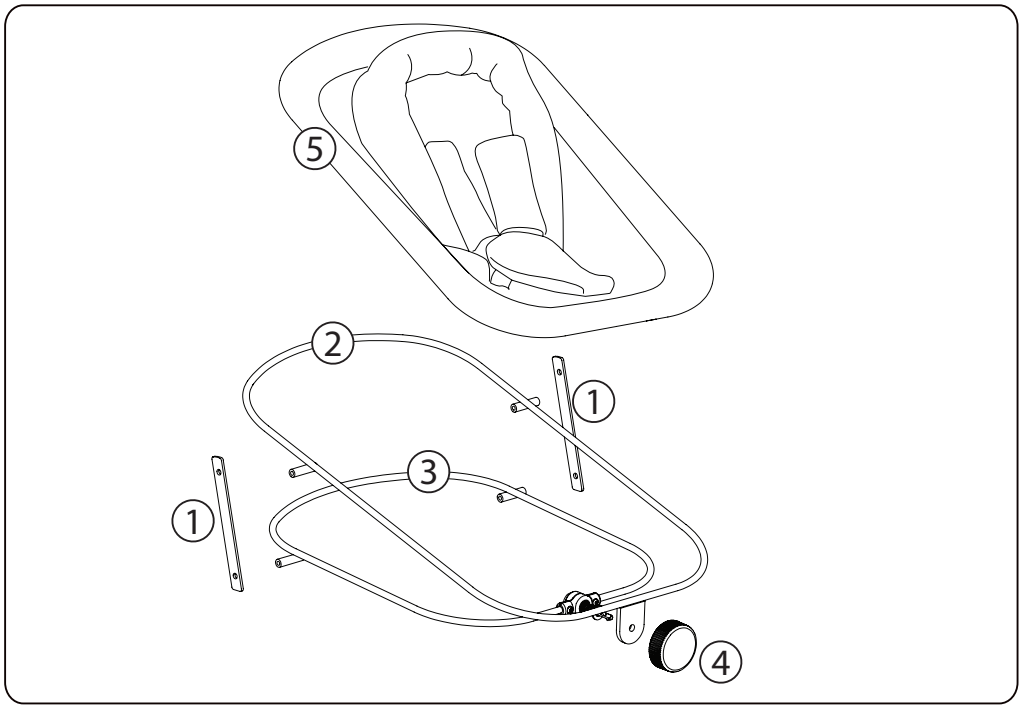

EVOSIT

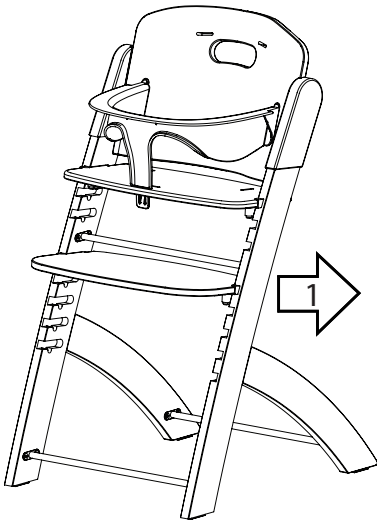

LAMBDA 3

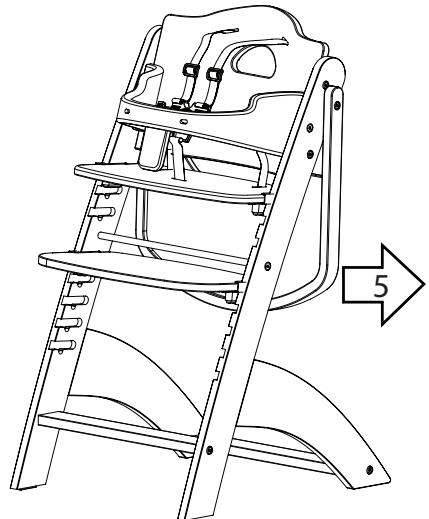

1 → EVOSIT

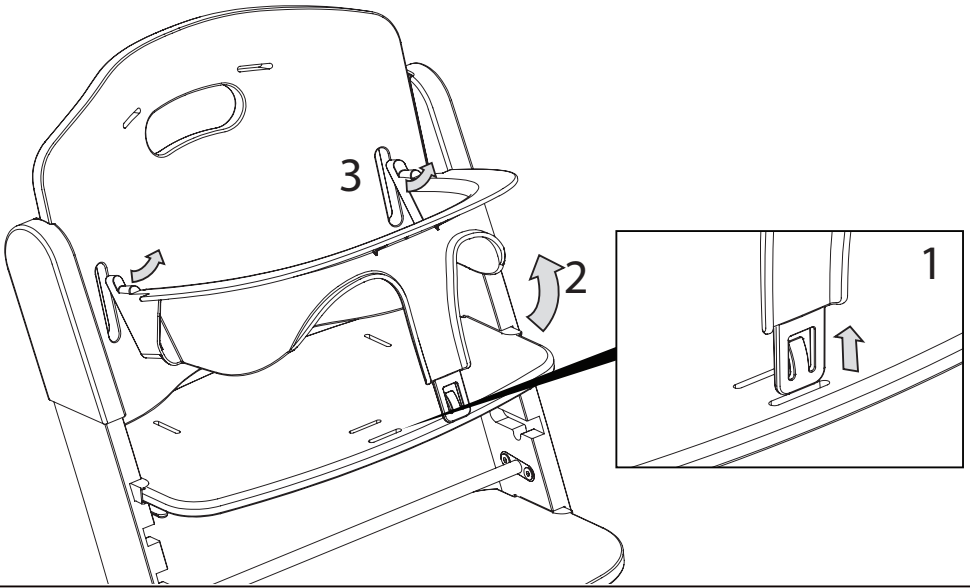

2 → EVOSIT

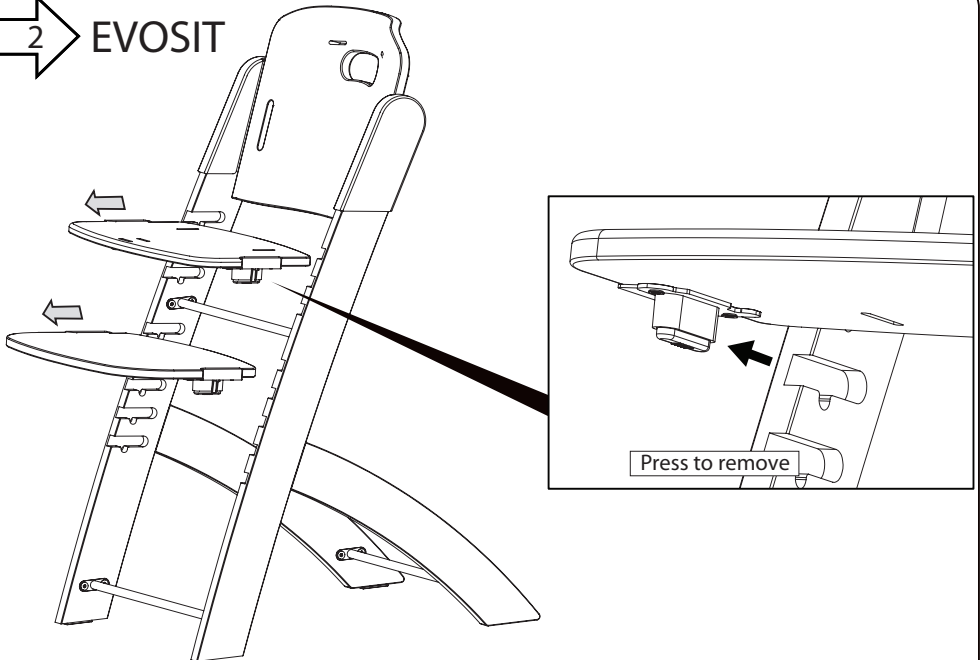

3 EVOSIT

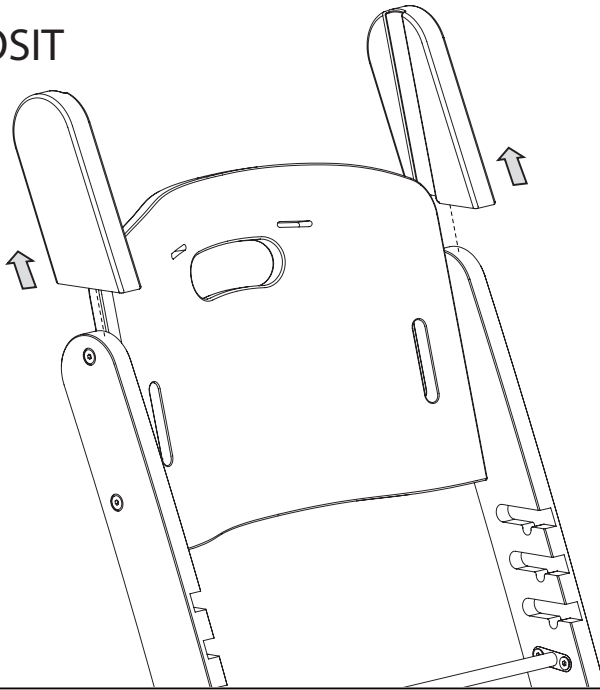

4

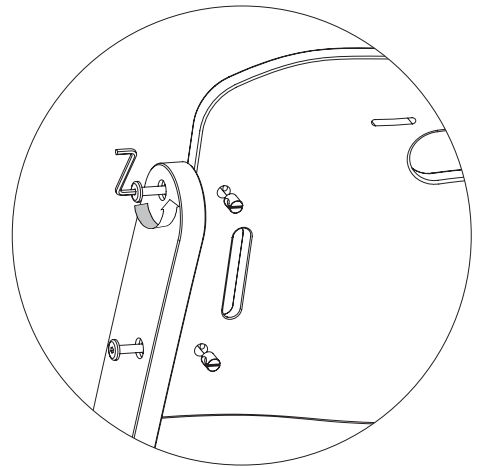
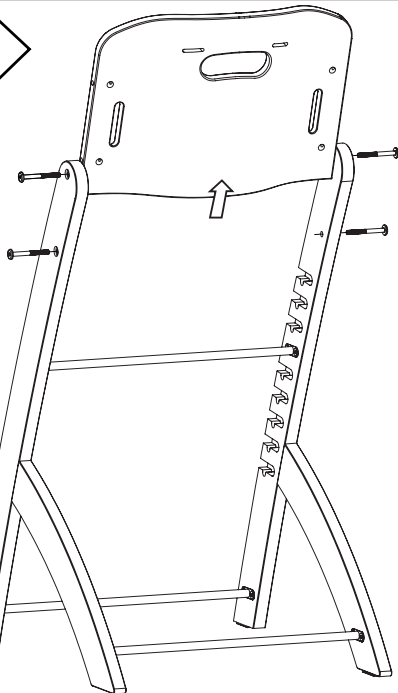

EVOSIT 9

5

LAMBDA 3

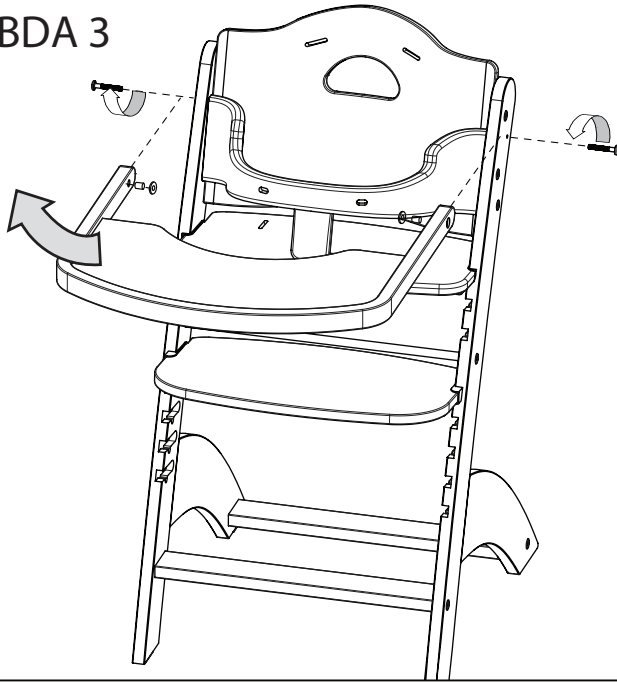

6

LAMBDA 3

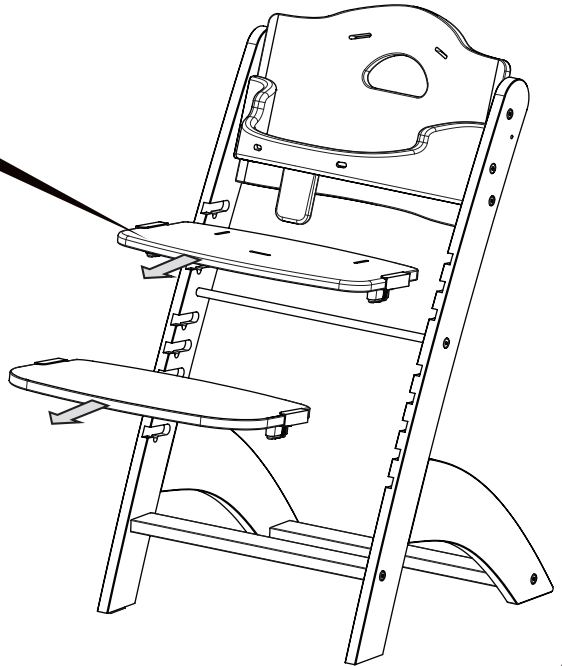
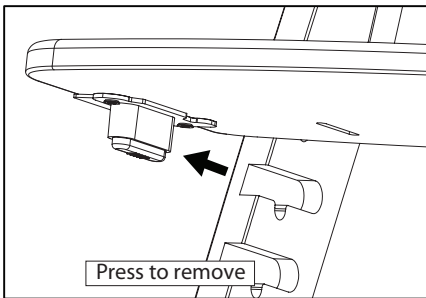

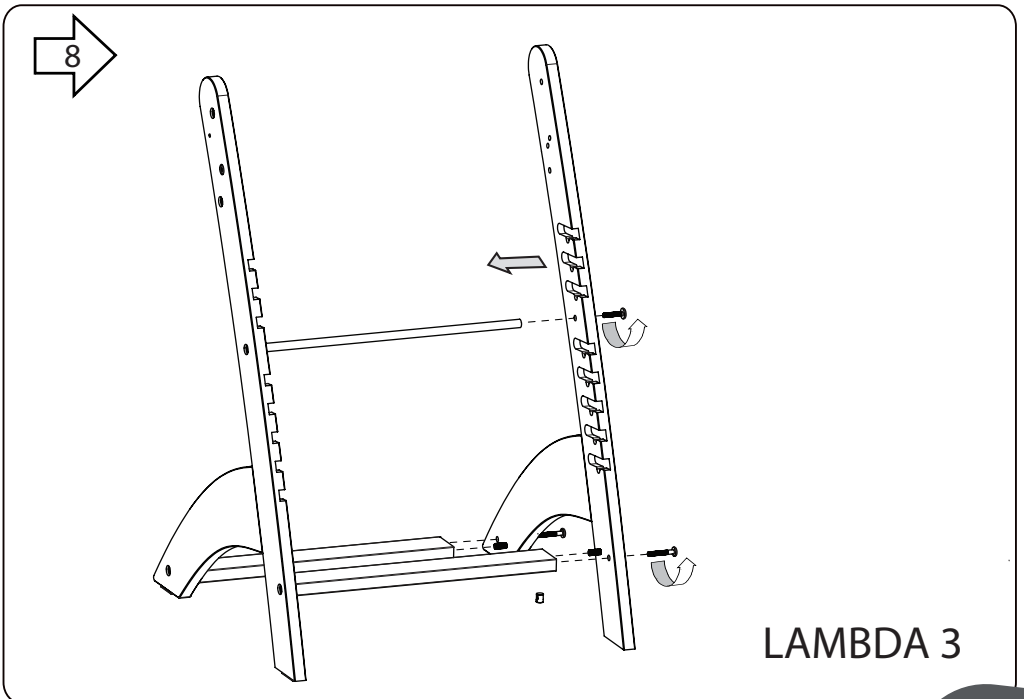
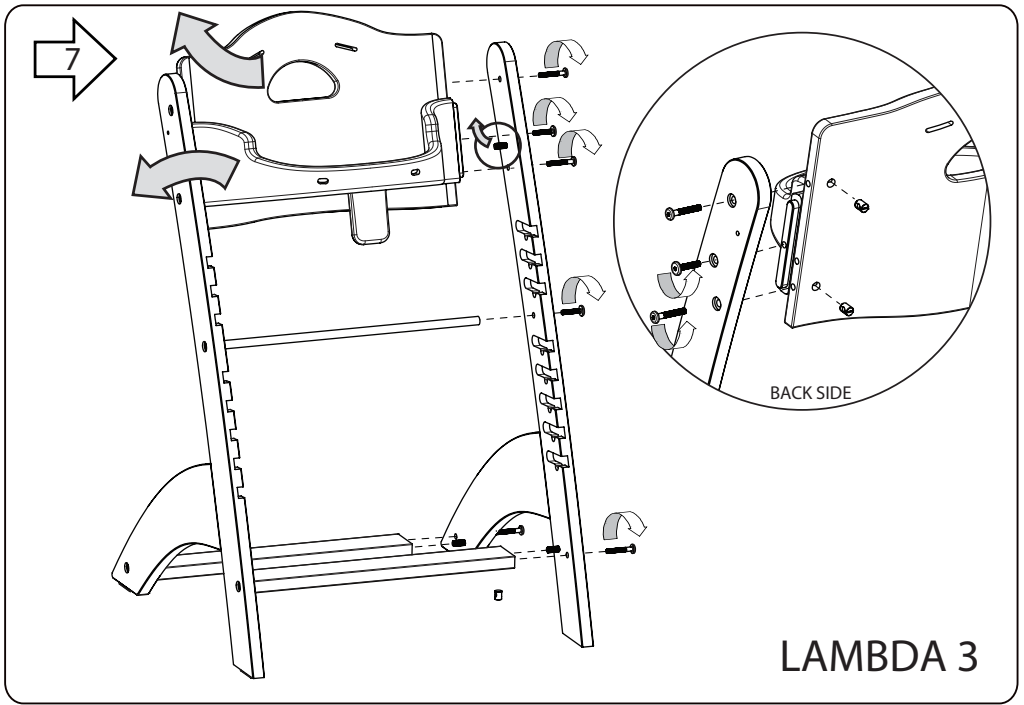

9

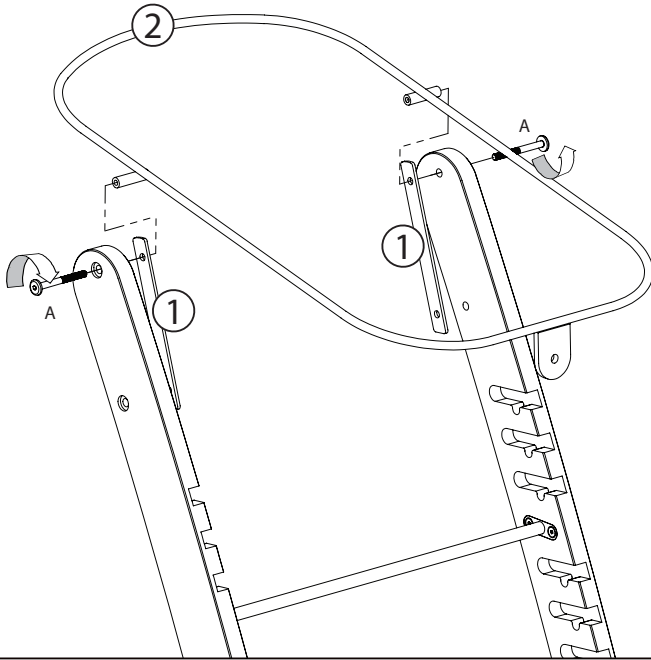

10

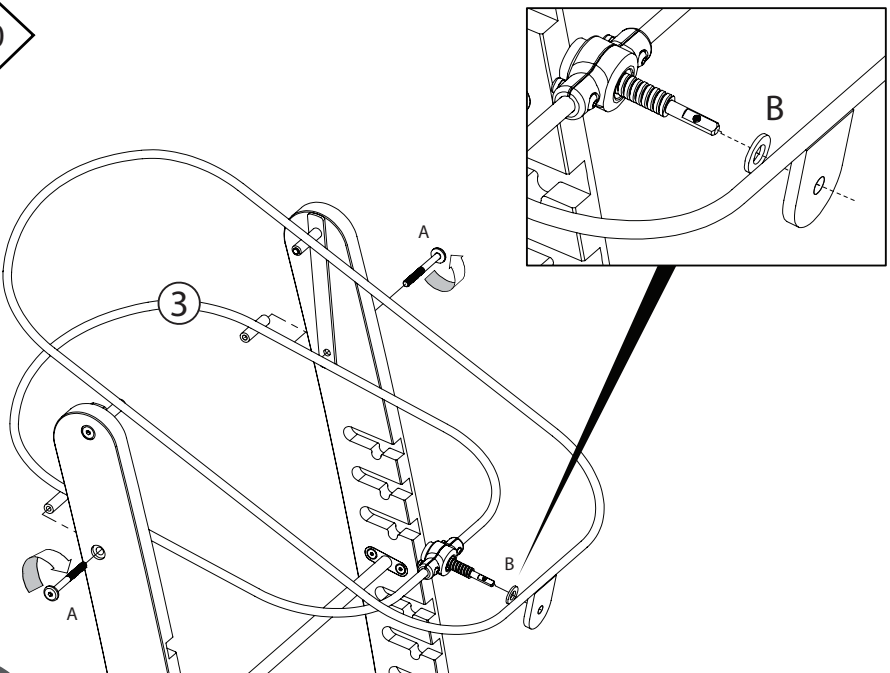

11

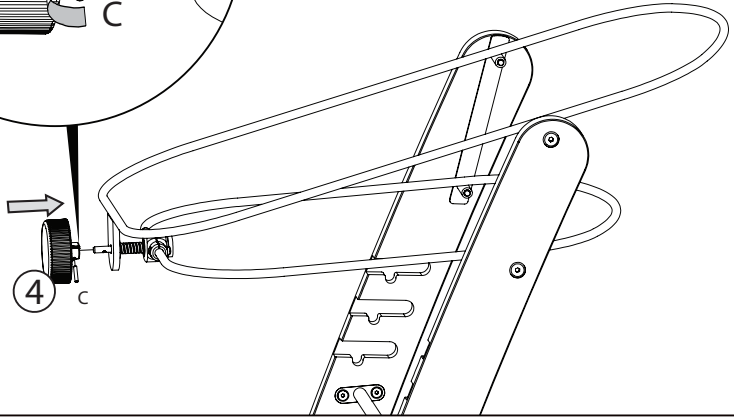
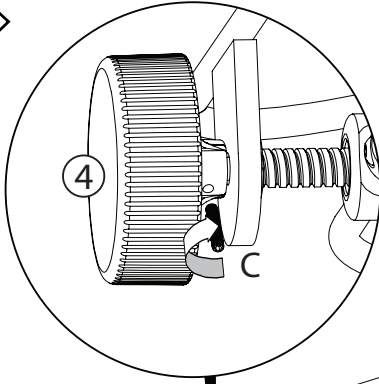

12

EVOSIT

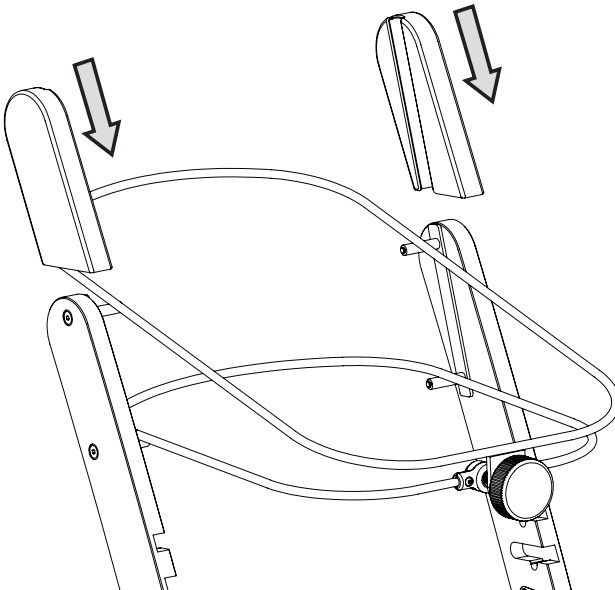

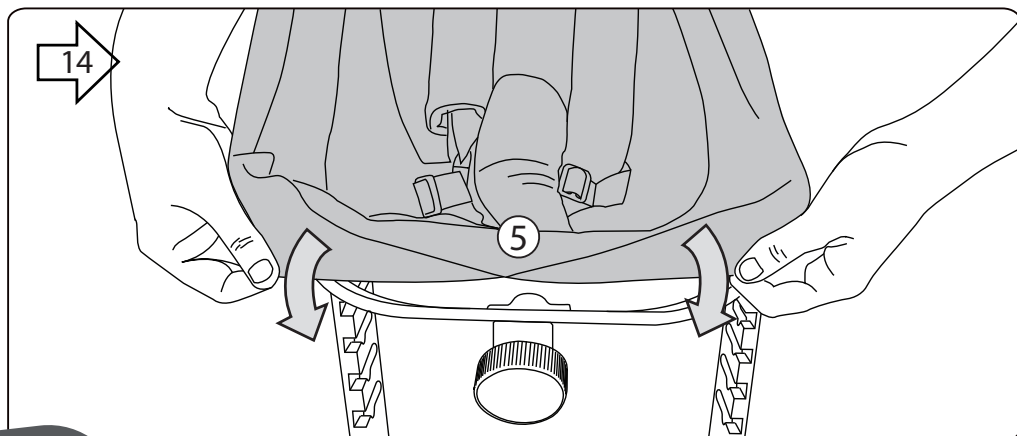
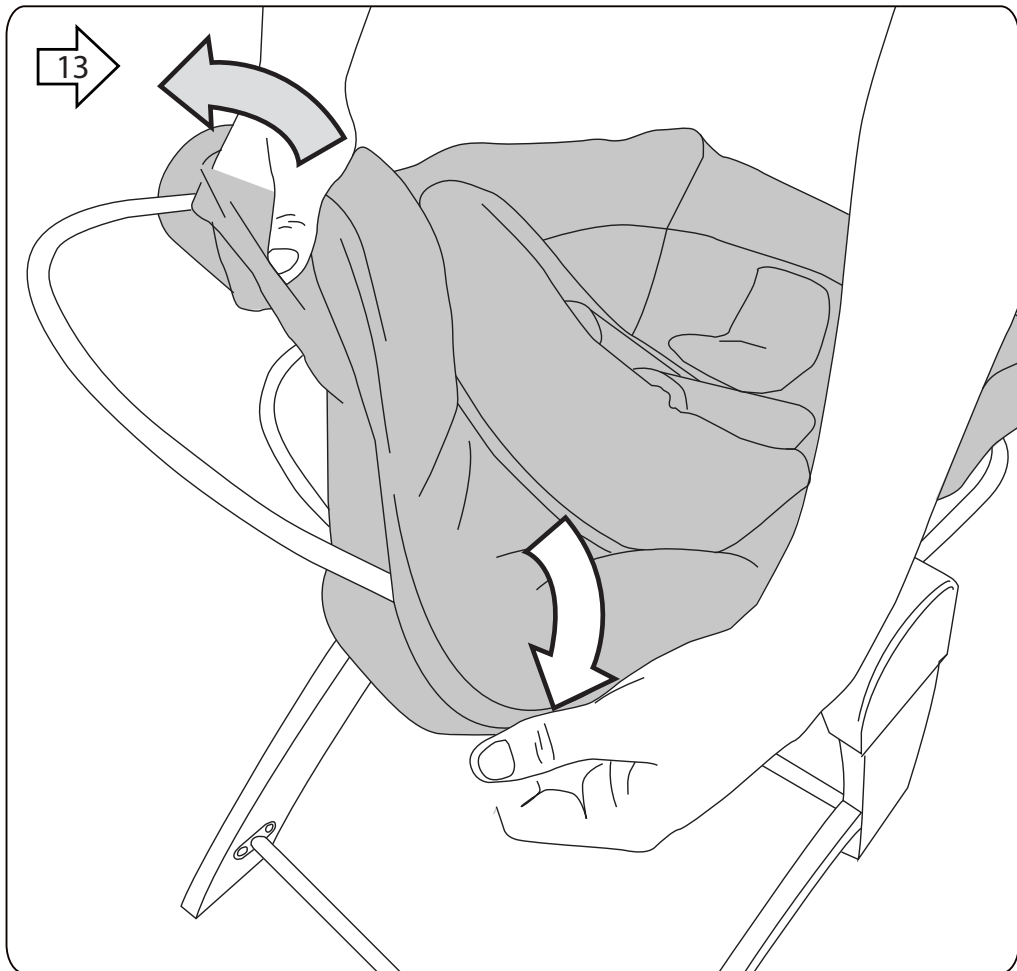

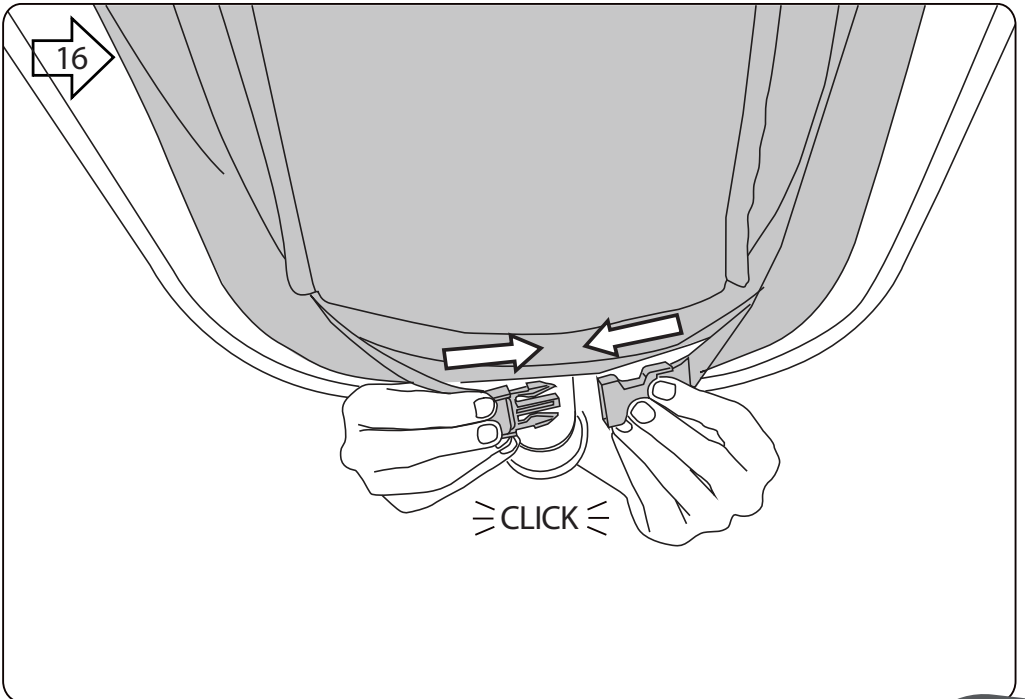
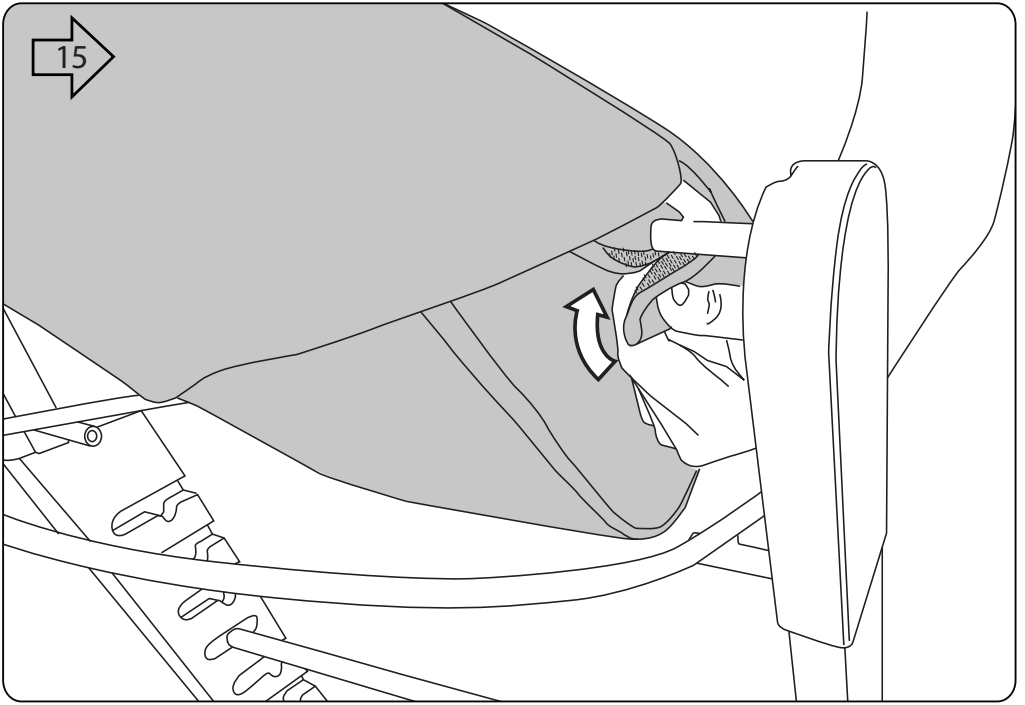

17

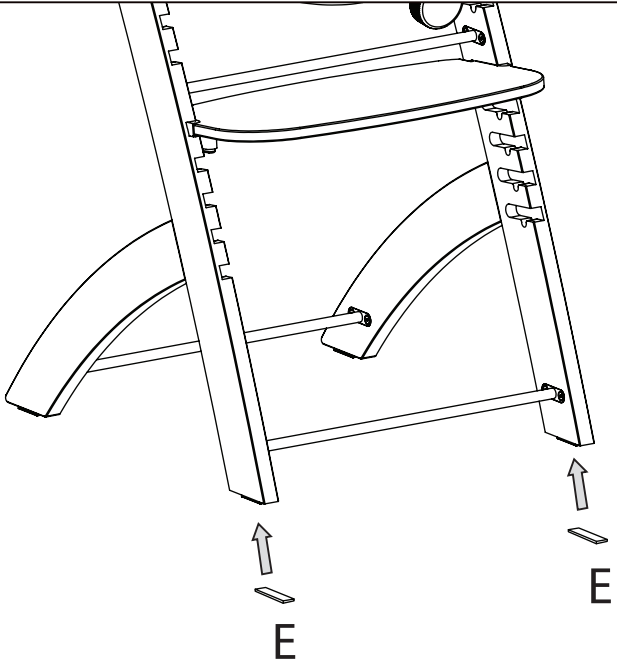

18

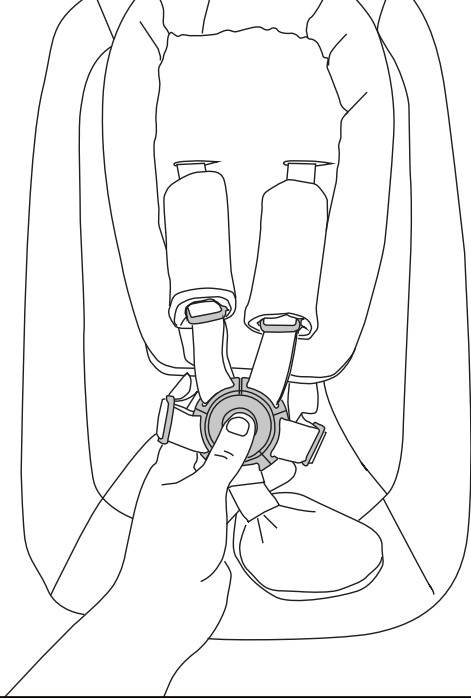

19

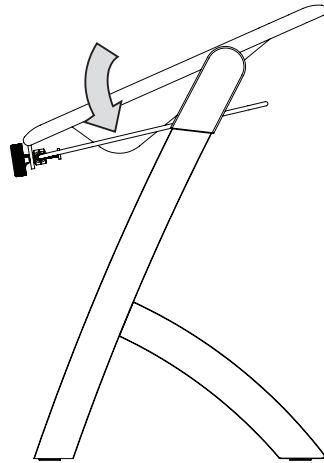
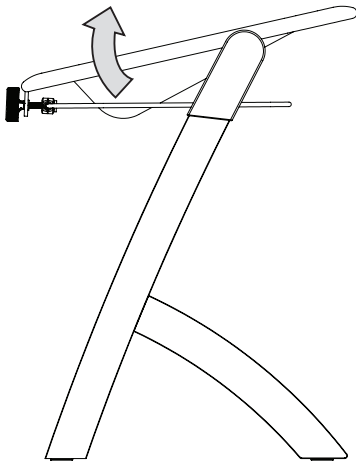
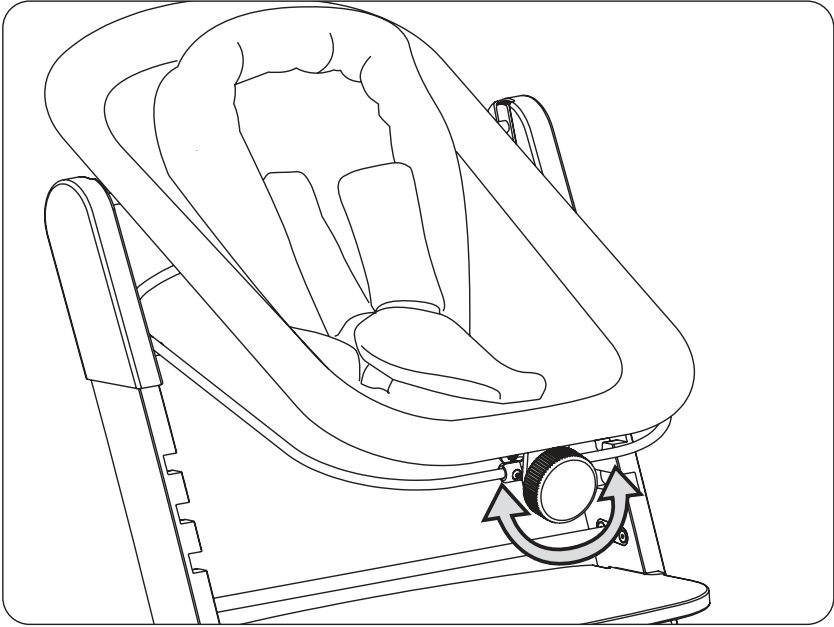

NEWBORN SEAT

IMPORTANT! READ CAREFULLY AND KEEP FOR FUTURE REFERENCE

SAFETY INSTRUCTIONS

- **WARNING**
- **Never leave the child unattended.**
- **Stop using the product when the child starts trying to sit up.**
- **Never use this product on an elevated surface (e.g. a table).**
- **Always use the restraint system.**
- **Do not move or lift this product with the baby inside it.**
- **This product is not intended for prolonged periods of sleeping. This product does not replace a cot or a bed. Should your child need to sleep, then it should be placed in a suitable cot or bed.**
- Use the Newborn Seat only on the LAMBDA 3 or EVOSIT high chair.
- Do not let children play with this product.
- Beware of the risk that a child may attempt to climb on or tip the product.
- Do not use the product if any part is broken, torn or missing.
- Do not use accessories or replacement parts other than those approved by the manufacturer.
- Additional or replacement parts should be obtained from Childhome.
- The manufacturer's warranty is not transferable and may therefore only be invoked by the first owner.
- **WARNING!** Be aware of the risk of open fires and other sources of strong heat, such as electric bar fires, gas fires, etc. in the near vicinity of the product
- **WARNING!** Keep plastic covering away from children to avoid suffocation. This cover shall be destroyed or kept away from children.
- CONFORM TO THE SAFETY REQUIREMENTS OF EN12790-1:2023

CLEANING AND MAINTENANCE RECOMMENDATION

- Please read the textile care symbols.
- Please clean, maintain and check this product regularly.



NEWBORN SEAT

BELANGRIJK! LEES ZORGVULDIG EN BEWAAR VOOR LATERE RAADPLEGING.



VEILIGHEIDSINSTRUCTIES

- **WAARSCHUWING**
- **Nooit uw kind zonder toezicht laten.**
- **Gebruik dit product niet meer zodra het kind probeert te gaan zitten.**
- **Gebruik dit product nooit op verhoogde oppervlakken (bv een tafel).**
- **Altijd het veiligheidstuigje gebruiken.**
- **Dit product niet optillen of verplaatsen met de baby erin.**
- **Dit product is niet bedoeld om langere tijd in te slapen. Dit product is geen vervanging voor een wieg of bed. Als uw kind moet slapen, moet het in een geschikt wiegje of bedje worden gelegd.**
 - Gebruik de Newborn Seat alleen op de LAMBDA 3 of EVOSIT kinderstoel.
 - Laat kinderen niet met dit product spelen.
 - Pas op voor het risico dat een kind probeert op het product te klimmen of het kan kantelen.
 - Gebruik het product niet als een onderdeel gebroken of gescheurd is of ontbreekt.
 - Gebruik geen andere accessoires of vervangingsonderdelen dan die welke door de fabrikant zijn goedgekeurd.
 - Aanvullende of vervangende onderdelen dienen bij Childhome te worden verkregen.
 - De garantie van de fabrikant is niet overdraagbaar en kan daarom alleen worden ingeroepen door de eerste eigenaar.
- **WAARSCHUWING!** Wees u bewust van het risico van open vuur en andere bronnen van sterke hitte, zoals elektrische staafvuren, gasvuren, etc. in de nabije omgeving van het product
- **WAARSCHUWING!** Houd plastic afdekking uit de buurt van kinderen om verstikking te voorkomen. Deze afdekking moet worden vernietigd of buiten het bereik van kinderen worden gehouden.
- **VOLDOET AAN DE VEILIGHEIDSEISEN VAN EN12790-1:2023**



REINIGING EN ONDERHOUD

- Gelieve het textieletiket in acht te nemen.
- Reinig, verzorg en controleer dit product regelmatig.



SIÈGE NOUVEAU-NÉ IMPORTANT ! A LIRE ATTENTIVEMENT ET À CONSERVER POUR RÉFÉRENCE ULTÉRIEURE.



INSTRUCTIONS DE SÉCURITÉ

• ATTENTION

- **Ne jamais laisser l'enfant sans surveillance.**
- **Cesser d'utiliser le produit lorsque l'enfant commence à essayer de s'asseoir.**
- **Ne jamais utiliser ce produit sur une surface en hauteur (par exemple, une table).**
- **Toujours utiliser le système de retenue.**
- **Ne pas déplacer et ne pas soulever ce produit lorsque l'enfant est à l'intérieur.**
- **Ce produit n'est pas prévu pour de longues périodes de sommeil. Ce produit ne remplace pas un lit d'enfant ou un lit. Si votre enfant a besoin de dormir, il doit être placé dans un lit ou un berceau adapté.**
- Utilisez le siège nouveau-né uniquement sur la chaise haute LAMBDA 3 ou EVOSIT
- Ne laissez pas les enfants jouer avec ce produit.
- Attention au risque qu'un enfant tente de grimper ou de renverser le produit.
- N'utilisez pas le produit si une pièce est cassée, déchirée ou manquante.
- N'utilisez pas d'accessoires ou de pièces de rechange autres que ceux approuvés par le fabricant.
- Les pièces supplémentaires ou de rechange doivent être obtenues auprès de Childhome.
- La garantie du fabricant n'est pas transférable et ne peut donc être invoquée que par le premier propriétaire.
- ATTENTION! Attention au danger de placer le produit à proximité de flammes nues et d'autres sources de forte chaleur, comme les appareils de chauffage électrique, les appareils de chauffage à gaz, etc.
- ATTENTION! Pour éviter tout risque d'étouffement, retirer l'enveloppe protectrice en matériau plastique avant d'utiliser cet article. Il convient ensuite de détruire cette enveloppe ou de la garder à distance des enfants.
- CONFORME AUX EXIGENCES DE SECURITE EN12790-1:2023



NETTOYAGE ET ENTRETIEN

- Veuillez tenir compte de l'étiquette textile.
- Nettoyez, entretenez et contrôlez ce produit à intervalles réguliers.



NEUGEBORENEN-SITZ WICHTIG! BITTE SORGFÄLTIG LESEN UND FÜR SPÄTERES NACHLESEN UNBEDINGT AUFBEWAHREN.

! SICHERHEITSANWEISUNGEN

• WARNUNG

- Lassen Sie das Kind nie unbeaufsichtigt.
- Verwenden Sie dieses Produkt niemals auf einer erhöhten Fläche (z. B. einem Tisch).
- Verwenden Sie stets die Sicherheitsgurte.
- Verwenden Sie das Produkt nicht mehr, sobald das Kind versucht, sich aufzusetzen.
- Dieses Produkt nicht bewegen oder anheben, wenn sich das Baby darin befindet.
- Dieses Produkt ist nicht für längeres Schlafen gedacht. Dieses Produkt ist kein Ersatz für ein Kinderbett oder ein Bett. Wenn Ihr Kind schlafen muss, sollte es in ein geeignetes Kinderbett oder Bett gelegt werden.
- Verwenden Sie den Neugeborenen-Sitz nur auf dem Hochstuhl LAMBDA 3 oder EVOSIT.
- Lassen Sie Kinder nicht mit diesem Produkt spielen.
- Achten Sie auf das Risiko, dass ein Kind versuchen könnte, auf das Produkt zu klettern oder es umzukippen.
- Verwenden Sie das Produkt nicht, wenn ein Teil gebrochen ist, gerissen ist oder fehlt.
- Verwenden Sie keine Zubehör- oder Ersatzteile, die nicht vom Hersteller zugelassen sind.
- Zusätzliche Teile oder Ersatzteile sollten von Childhome bezogen werden.
- Die Herstellergarantie ist nicht übertragbar und kann daher nur vom Erstbesitzer in Anspruch genommen werden.
- WARNUNG! Seien Sie sich der Gefahr bewusst, wenn Sie das Produkt in die Nähe eines offenen Kaminfeuers oder extrem heißer Wärmequellen hinstellen.
- WARNUNG! Um die Gefahr einer Erstickung zu vermeiden, ist diese Kunststoffhülle vor dem Gebrauch dieses Artikels zu entfernen. Diese Hülle sollte anschließend zerstört oder außerhalb der Reichweite von Kindern aufbewahrt werden.
- ENTSPRECHEND DEN SICHERHEITSVORSCHRIFTEN DER NORM EN12790-1:2023

🚰 REINIGUNG UND PFLEGE

- Bitte beachten Sie die Textilkennzeichnung.
- Reinigen, pflegen und kontrollieren Sie dieses Produkt regelmäßig.



ASIENTO PARA RECIÉN NACIDOS

¡¡IMPORTANTE! LEER DETENIDAMENTE Y MANTENERLAS PARA FUTURAS CONSULTAS.



INSTRUCCIONES DE SEGURIDAD

- **ADVERTENCIA**
- **No deje nunca al niño desatendido.**
- **Deje de utilizar el producto cuando el niño comience a tratar de incorporarse.**
- **No utilice nunca este producto sobre superficies elevadas (como, por ejemplo, una mesa).**
- **Utilice siempre los cinturones de seguridad.**
- **No mueva ni levante este producto mientras el niño se encuentre en su interior.**
- **Este producto no está pensado para dormir durante periodos prolongados. Este producto no sustituye a una cuna o una cama. Si su hijo necesita dormir, debe colocarse en una cuna o cama adecuada.**
- Utilice el asiento para recién nacidos únicamente en la trona LAMBDA 3 o EVOSIT.
- No permita que los niños jueguen con este producto.
- Tenga cuidado con el riesgo de que un niño intente trepar o volcar el producto.
- No utilice el producto si alguna pieza está rota, desgarrada o falta.
- No utilice accesorios o piezas de repuesto que no sean los aprobados por el fabricante.
- Las piezas adicionales o de repuesto deben obtenerse de Childhome.
- La garantía del fabricante no es transferible y, por lo tanto, sólo puede ser invocada por el primer propietario.
- ¡ADVERTENCIA! Tenga en cuenta el riesgo de fuegos abiertos y otras fuentes de calor fuerte, como fuegos eléctricos de bar, fuegos de gas, etc. en las proximidades del producto
- ¡ADVERTENCIA! Mantenga la cubierta de plástico lejos de los niños para evitar que se asfixien. Esta cubierta deberá ser destruida o mantenida fuera del alcance de los niños.
- CUMPLE CON LOS REQUISITOS DE SEGURIDAD DE LA NORMA EN12790-1:2023



CUIDADO Y MANTENIMIENTO

- Tener en cuenta el símbolo del tejido textil.
- Limpie, cuide y compruebe periódicamente este producto.



SIEDZISKO DLA NOWORODKA WAŻNE! PRZECZYTAJ UWAŻNIE I ZACHOWAJ NA PRZYSZŁOŚĆ JAKO ODNIESIENIE.

! INSTRUKCJE BEZPIECZEŃSTWA

- **OSTRZEŻENIE**
- **Nigdy nie pozostawiać dziecka bez opieki.**
- **Przestać użytkować produkt, kiedy dziecko zaczyna siadać.**
- **Nigdy nie używać tego produktu na powierzchniach podwyższonych (np. na stole).**
- **Zawsze używać pasów zabezpieczających.**
- **Nie przemieszczać produktu ani go nie podnosić, jeżeli znajduje się w nim dziecko.**
- **Ten produkt nie jest przeznaczony do długotrwałego spania. Ten produkt nie zastępuje łóżeczka ani łóżka. Jeżeli dziecko musi spać, należy je umieścić w odpowiednim łóżeczku lub łóżku.**
- Używaj Fotelik dla noworodków tylko na krzeselku LAMBDA 3 lub EVOSIT.
- Nie pozwalaj dzieciom bawić się tym produktem.
- Uważaj na ryzyko, że dziecko może próbować wspiąć się na produkt lub przewrócić go.
- Nie używaj produktu, jeśli jakkolwiek część jest uszkodzona, rozdarta lub brakuje jej.
- Nie należy używać akcesoriów lub części zamiennych innych niż zatwierdzone przez producenta.
- Dodatkowe lub zamienne części należy uzyskać od firmy Childhome.
- Gwarancja producenta jest nieprzenoszalna i dlatego może być powołana tylko przez pierwszego właściciela.
- **OSTRZEŻENIE!** o ryzyku związanym z otwartym ogniem i innymi silnymi źródłami ciepła, jak piecyki elektryczne, piecyki gazowe itp., działającymi w pobliżu produktu
- **OSTRZEŻENIE!** W celu uniknięcia niebezpieczeństwa uduszenia, przed użyciem niniejszego wyrobu usunąć osłonę z tworzywa sztucznego. Osłona powinna zostać następnie zniszczona lub przechowywana w miejscu niedostępnym dla dzieci.
- Spełnia wymagania bezpieczeństwa EN12790-1:2023

🔹 CZYSZCZENIE I KONSERWACJA REKOMENDACJA

- Proszę przeczytać symbole pielęgnacji tekstyliów.
- Należy regularnie czyścić, konserwować i sprawdzać ten produkt.



SEGGIOLINO NEONATO IMPORTANTE! LEGGERE ATTENTAMENTE E CONSERVARE PER FUTURO RIFERIMENTO.

! ISTRUZIONI DI SICUREZZA

- **ATTENZIONE**
- **Non lasciare mai il bambino incustodito.**
- **Smettere di utilizzare il prodotto quando il bambino inizia a provare a sedersi.**
- **Non utilizzare mai questo prodotto su superfici rialzate (per esempio un tavolo).**
- **Utilizzare sempre le cinture di sicurezza.**
- **Non muovere o sollevare questo prodotto con il bambino all'interno.**
- **Questo prodotto non è destinato a periodi prolungati di sonno. Questo prodotto non sostituisce una culla o un letto. Se il bambino ha bisogno di dormire, allora deve essere messo in una culla o in un letto adatto.**
- Utilizzare il Seggiolino Neonato solo sul seggiolone LAMBDA 3 o EVOSIT.
- Non lasciare che i bambini giochino con questo prodotto.
- Fare attenzione al rischio che un bambino tenti di arrampicarsi o ribaltare il prodotto.
- Non utilizzare il prodotto se qualsiasi parte è rotta, strappata o mancante.
- Non utilizzare accessori o parti di ricambio diversi da quelli approvati dal produttore.
- Le parti aggiuntive o di ricambio devono essere richieste a Childhome.
- La garanzia del produttore non è trasferibile e può quindi essere invocata solo dal primo proprietario.
- **ATTENZIONE!** Prestare attenzione ai rischi derivanti da fonti di forte calore quali stufe elettriche, a gas ecc. collocate in prossimità del prodotto.
- **ATTENZIONE!** Per evitare il rischio di soffocamento, togliere l'involucro protettivo di materia plastica prima di utilizzare questo articolo. L'involucro dovrebbe essere distrutto o tenuto lontano dai bambini.
- Conformi ai requisiti di sicurezza EN12790-1:2023

💧 CONSIGLI PER LA PULIZIA E LA MANUTENZIONE

- Osservare il contrassegno sul tessuto
- Pulire, manutentere e controllare questo prodotto regolarmente.



مقعد حديثي الولادة

مهم!

قراءة واتبع هذه التعليمات بعناية والحفاظ عليها للرجوع إليها في المستقبل.

تعليمات الأمان



تحذير
لا تترك الطفل بدون رقابة.
توقف عن استخدام المنتج عندما يبدأ الطفل في محاولة الجلوس
(لا تستخدم هذا المنتج أبداً على سطح مرتفع (مثل طاولة
استخدم دائماً نظام التقييد
لا تحرك أو ترفع هذا المنتج مع وجود الطفل بداخله
هذا المنتج غير مخصص للنوم لفترات طويلة. هذا المنتج لا يحل محل مهد أو سرير. إذا
احتاج طفلك إلى النوم، فيجب وضعه في سرير أو سرير مناسب
EVOSIT 3 أو LAMBDA استخدم مقعد الأطفال حديثي الولادة فقط على الكرسي المرتفع
لا تدع الأطفال يلعبون بهذا المنتج
احذر من خطر محاولة الطفل التسلق أو قلب المنتج
لا تستخدم المنتج إذا كان أي جزء منه مكسوراً أو ممزقاً أو مفقوداً
لا تستخدم ملحقات أو قطع غيار غير تلك المعتمدة من قبل الشركة المصنعة
Childhome. يجب الحصول على قطع غيار إضافية أو بديلة من
ضمان الشركة المصنعة غير قابل للتحويل، وبالتالي لا يجوز الاستناد إليه إلا من قبل المالك
الأول
تحذير! كن على دراية بمخاطر الحرائق المفتوحة وغيرها من مصادر الحرارة الشديدة، مثل
حرائق القضبان الكهربائية، وحرائق الغاز، وما إلى ذلك بالقرب من المنتج
تحذير! احتفظ بالغطاء البلاستيكي بعيداً عن متناول الأطفال لتجنب الاختناق. يجب إتلاف
هذا الغطاء أو إبعاده عن متناول الأطفال
EN 2020: 1-12790 التوافق مع متطلبات السلامة في

توصيات التنظيف والصيانة



يرجى قراءة رموز العناية بالمنسوجات
يرجى تنظيف هذا المنتج وصيانته والتحقق منه بانتظام



新生兒座椅 重要的！

仔細閱讀並保留以備日後參考

！安全守則

- 警告
- 不要讓孩子在無人看管。
- 當孩子開始嘗試坐起來時，停止使用該產品。
- 切勿在高處表面（如桌子）使用本產品。
- 請使用束縛系統。
- 請勿在嬰兒內部移動或抬起本產品。
- 只能在 LAMBDA 3 或 EVOSIT 高腳椅上使用新生兒座椅。
- 請勿讓孩童玩耍本產品
- 謹防孩童試圖攀爬或傾倒本產品做成風險
- 本產品不適合用作長時間睡眠。本產品不能代替嬰兒床或睡床。如果您的孩子需要睡覺，則應將其放置在合適的嬰兒床或睡床上。
- 如果有任何部件損壞、撕裂或丟失，請勿使用該產品。
- 請勿使用未經本製造商認可的配件或更換其零件。
- 應從CHILDHOME獲取額外或更換零件。
- 製造商的保修不可轉讓，因此只能由第一個所有者所援引。
- 警告！請注意產品附近的明火和其他熱源，如電棒爐，煤氣爐等警告
- 警告！使用本產品前應先移走塑料包裝物，這些包裝物應被清除或遠離嬰幼兒童
- 符合 EN12790-1:2023 的安全要求

💧清潔和維護建議

- 請閱讀紡織品護理符號。
- 請定期清潔、維護和檢查本產品。



新生儿座椅 注意:

保管好此说明以备日后查询

! 安全须知

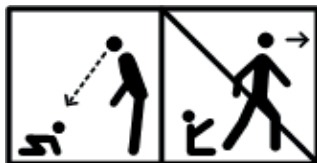

- 警告!
- 不要让孩子无人看管。
- 警告：可以自己坐稳的儿童不得使用可躺摇椅。
- 警告：当孩子懂直立坐立时，请停止使用此摇椅。
- 警告：此产品不能供长时间睡眠使用。
- 警告：切勿在高处表面（如桌子）使用本产品
- 警告：必须使用束缚系统。
- 警告：切勿让儿童在产品中或周围玩耍。
- 警告：当婴儿在里面时，不要移动或举起本产品。
- 只能在 LAMBDA 3 或 EVOSIT 高脚椅上使用新生儿座椅。
- 请勿让孩童玩耍本产品
- 谨防孩童试图攀爬或倾倒本产品做成风险
- 可躺摇椅不能代替婴儿床和床铺使用。假如婴儿需要睡眠，请将其放置到婴儿床和床铺上。
- 不得使用部件破损或遗失的可躺摇椅。
- 不得使用非生产商提供的饰件或替代件。
- 制造商的保修不可转让，由制造商第一个引发。
- 警告！请注意产品附近的火和其他热源，如电棒炉，煤气炉等警告
- 警告！使用本产品前应先移走塑料包装物，这些包装物应被清除或远离婴幼儿童
- 符合 SN/T 3611-2013 的安全要求

🚿 清洁和维护建议

- 请阅读文字护理符号。
- 请经常清洁、维护和检查本产品

物料: 60% 棉 40% 聚酯纤维



进口商: 茈亚芭母婴用品(上海)有限公司

进口商地址: 上海市奉贤区柘林镇展工路689号车间二4楼420室

邮编: 201499 电话: 4001725121

网 址: WWW.BEABA.COM.CN

SEDAČKA PRO NOVOROZENCE DŮLEŽITÉ! POKYNY SI POZORNĚ PŘEČTĚTE A UŠCHOVEJTE PRO POZDĚJŠÍ POUŽITÍ.

! BEZPEČNOSTNÍ INSTRUKCE

- **UPOZORNĚNÍ**
- **Nikdy nenechávejte dítě bez dozoru.**
- **Přestaňte výrobek používat, jakmile se dítě začne pokoušet posadit.**
- **Nikdy tento výrobek nepoužívejte na vyvýšených plochách (např. na stole).**
- **Vždy používejte zádržný systém.**
- **Nepřemísťujte ani nezvedejte tento výrobek v případě, že je v něm dítě.**
- **Tento výrobek není určen k dlouhodobému spánku. Tento výrobek nenahrazuje dětskou postýlku ani postel. Pokud vaše dítě potřebuje spát, mělo by být umístěno do vhodné postýlky nebo postele.**
- Sedátko pro novorozence používejte pouze na vysoké židli LAMBDA 3 nebo EVOSIT.
- Nedovolte dětem hrát si s tímto výrobkem.
- Dávejte pozor na riziko, že se dítě pokusí na výrobek vylézt nebo ho převrátit.
- Výrobek nepoužívejte, pokud je některá jeho část rozbitá, roztržená nebo chybí.
- Nepoužívejte jiné příslušenství nebo náhradní díly než ty, které schválil výrobce.
- Dodatečné nebo náhradní díly by měly být získány od společnosti Childhome.
- Záruka výrobce je nepřenosná, a proto ji může uplatnit pouze první majitel.
- Tento produkt je vhodný pro děti ve věku do 9 měsíců a max. hmotnost 9 kg / 19 liber.
- **POZOR!** Dbejte na riziko otevřeného ohně a jiných zdrojů silného tepla, jako jsou elektrické barové ohně, plynové ohně apod. v blízkosti výrobku.
- **VAROVÁNÍ!** Plastový potah uchovávejte mimo dosah dětí, aby nedošlo k udušení. Tento kryt musí být zničen nebo uchováván mimo dosah dětí.
- **SPLŇUJE BEZPEČNOSTNÍ POŽADAVKY NORMY EN12790-1:2023.**

💧 ČIŠTĚNÍ A INFORMACE PRO ÚDRŽBU

- Dbejte označení týkající se údržby a ošetřování textilních částí.
- Výrobek pravidelně čistěte, ošetřujte a kontrolujte.



SEDAČKA PRE NOVORODENCOV

DÔLEŽITÉ! PREČÍTAJTE SI A DODRŽIAVAJTE TIETO POKYNY A ULOŽTE ICH PRE BUDÚCE POUŽITIE.



BEZPEČNOSTNÉ POKYNY

• VAROVANIE

- Nikdy nenechávajte dieťa bez dozoru.
- Výrobok prestaňte používať, keď sa dieťa začne pokúšať sedieť.
- Nikdy nepoužívajte tento výrobok na vyvýšenom povrchu (napr. na stole).
- Vždy používajte zádržný systém.
- Nehýbte ani nezdvíhajte tento výrobok s dieťaťom v ňom.
- Tento výrobok nie je určený na dlhodobé spanie. Tento výrobok nenahrádza detskú postieľku ani posteľ. Ak vaše dieťa potrebuje spať, malo by byť umiestnené do vhodnej postieľky alebo posteľe.
- Sedačku pre novorodencov používajte iba na vysokej stoličke LAMBDA 3 alebo EVOSIT.
- Nedovoľte deťom hrať sa s týmto výrobkom.
- Dávajte pozor na riziko, že sa dieťa pokúsi vyliezť na výrobok alebo ho prevrátiť.
- Výrobok nepoužívajte, ak je niektorá jeho časť poškodená, roztrhnutá alebo chýba.
- Nepoužívajte iné príslušenstvo alebo náhradné diely ako tie, ktoré schválil výrobca.
- Dodatočné alebo náhradné diely by ste mali získať od spoločnosti Childhome.
- Záruka výrobcu je neprenosná, a preto ju môže uplatniť len prvý majiteľ.
- Tento produkt je vhodný pre deti vo veku do 9 mesiacov a max. hmotnosť 9 kg / 19 libier.
- POZOR! Dbajte na riziko otvoreného ohňa a iných zdrojov silného tepla, ako sú elektrické barové ohne, plynové ohne atď. v blízkosti výrobku.
- VAROVANIE! Plastový poťah uchovávajte mimo dosahu detí, aby nedošlo k uduseniu. Tento kryt sa musí zničiť alebo uchovávať mimo dosahu detí.
- SPĺŇA BEZPEČNOSTNÉ POŽIADAVKY NORMY EN12790-1:2023



ODPORÚČANIA PRE ČISTENIE A ÚDRŽBU

- Dbajte na označenie týkajúce sa údržby a ošetrovania textilných častí.
- Výrobok pravidelne čistite, ošetrovajte a kontrolujte.



CHILDHOME

Designed for parenting in style ♡

For Europe:

Childhome BV
Prins Boudewijnlaan 24A
Building D bus E03
2550 Kontich
Belgium

info@childhome.com
www.childhome.com

For Asia:

BEABA ASIA LTD
Rm 902-3 9/F
Shun Kwon
Commercial Building
8 Des Voeux Road West
Hong Kong
contactasia@beaba.com
www.beaba.com.hk

LAST UPDATE: 01/10/2025