

CHILDHOME®

Designed for parenting in style ♥

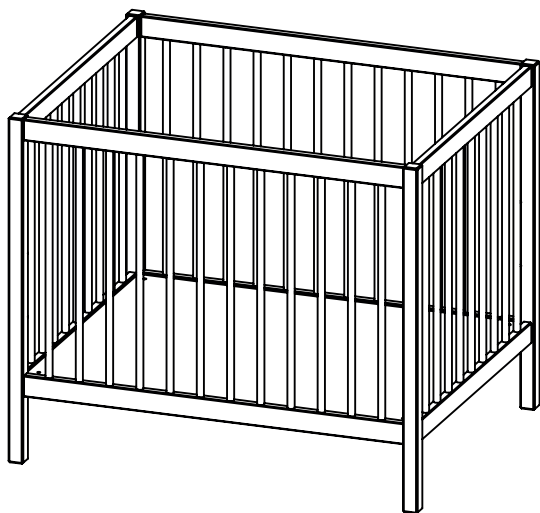

- EN INSTRUCTIONS FOR USE
- NL GEBRUIKSAANWIJZING
- FR MODE D'EMPLOI
- DE GEBRAUCHSANWEISUNG
- ES INSTRUCCIONES DE MANEJO
- PL INSTRUKCJA UŻYTKOWANIA
- IT ISTRUZIONI PER L'USO
- CS NÁVOD K POUŽITÍ
- SK INŠTRUKCIE NA POUŽÍVANIE
- CN 使用说明

PLAYPEN 97
95 x 75 cm

PLAYPEN

IMPORTANT!

KEEP FOR FUTURE REFERENCE



SAFETY INSTRUCTIONS

1. WARNING! To avoid danger of suffocation remove plastic cover before using this article. This cover shall be destroyed or kept away from children.
2. WARNING! Never leave the child unattended.
3. WARNING! Do not place the playpen close to an open fire or other heat source.
4. WARNING! Do not use the playpen without the base
5. CONFORM TO THE SAFETY REQUIREMENTS OF EN 12227:2010
6. The playpen is intended for children until 15 kg and/or maximum 2 years old.
7. The lowest position is the safest position and the base should always be used in that position as soon as the baby is old enough to sit up.
8. Never change the position of the base with a child in it.
9. Do not leave anything in the playpen which could help the child climb out of the playpen.
10. WARNING: Never leave any item inside the playpen that might cause suffocation or strangulation.
11. All assembly fittings should always be tightened properly and fittings should be checked regularly an retightened as necessary.
12. Always put a playpen on the floor.
13. Never move the playpen with a child in it.
14. If you use the wheels on the playpen always lock the wheels when the child is in the playpen.
15. Remove the metal support parts(to support the base in higher position) before using in lowest position.
16. Only install and use the wheels on the playpen if you have a flat floor (no carpet).
17. WARNING! Do not use the product if any part is broken, torn or missing. Do not use spare parts other than those approved by the manufacturer.
18. Additional or replacement parts should be obtained from Childhome.
19. The manufacturer's warranty is not transferable and may therefore only be invoked by the first owner.



CLEANING AND MAINTENANCE RECOMMENDATION

20. Clean by wiping with a damp cloth.
21. Only clean the product with soap or any other mild cleaning agent without toxic components and with warm water
22. Solid wood furniture can change slightly in it appearance after a while: sunlight can alter the color, while fluctuations in atmospheric humidity can affect the surface treatment. However this does not affect the value, functionality or service life of the furniture.

BELANGRIJK! LEES EN VOLG DEZE INSTRUCTIES ZORGVULDIG EN BEWAAR ZE VOOR TOEKOMSTIG GEBRUIK.



VEILIGHEIDSIINSTRUCTIES

1. **WAARSCHUWING** Verwijder deze plastic verpakking voordat u dit artikel gaat gebruiken om verstikking te voorkomen. Deze verpakking moet worden vernietigd of buiten bereik van kinderen worden gehouden.
2. **WAARSCHUWING!** Nooit uw kind zonder toezicht laten.
3. **WAARSCHUWING!** laats het product niet in de buurt van open vuur of andere warmtebronnen.
4. **WAARSCHUWING!** Het park mag nooit gebruikt worden zonder bodem.
5. **CONFORM DE VEILIGHEIDSNORM EN 12227:2010**
6. Dit park is geproduceerd voor kinderen tot 15 kg en/of maximum 2 jaar.
7. De laagste stand is steeds de veiligste. Van zodra het kind actief wentelt, mobieler wordt en aanstalten maakt om rechtop te gaan zitten, moet het in de laagste stand geplaatst worden.
8. De bodem nooit verstellen met het kind erin.
9. Laat niets in het park achter zodat het kind uit het park kan klimmen.
10. **WAARSCHUWING!** Laat niets in de box liggen, wat een gevaar voor verstikken of strangulatie kan vormen
11. Alle montagehulpstukken moeten altijd goed vastgedraaid worden en de schroeven moeten regelmatig worden gecontroleerd en zo nodig opnieuw worden vastgedraaid.
12. Plaats het park altijd op een vlakke oppervlakte.
13. Verplaats het park nooit met uw kind erin.
14. Indien u wielen gebruikt die niet bij het park bijgeleverd zijn, steeds wielen gebruiken met een rem.
15. Verwijder de metalen onderdelen (die dienen om het park in een hogere positie te plaatsen) alvorens de laagste positie te gebruiken.
16. Wieltjes op dit park mogen enkel gemonteerd en gebruikt worden indien u beschikt over een vlakke ondergrond. (geen tapijt)
17. **WAARSCHUWING!** Het product kan niet meer gebruikt worden als een onderdeel stuk is, gescheurd of ontbreekt. Gebruik enkel reserve-onderdelen die zijn goedgekeurd door de fabrikant.
18. Gebruik uitsluitend originele Childhome-reserveonderdelen.
19. De fabrieksgarantie is niet overdraagbaar en kan daarom alleen door de eerste eigenaar worden ingeroepen.



AANBEVELINGEN VOOR SCHOONMAAK EN ONDERHOUD

20. Reinigen met een vochtige doek met lauw water.
21. Reinig het product enkel met zeep of een ander mild schoonmaakmiddel zonder toxische bestanddelen en met warm water
22. Massief hout kan van na verloop van tijd lichtjes wijzigen: zonlicht kan de kleur veranderen, schommelingen in luchtvochtigheid kunnen de oppervlaktebehandeling beïnvloeden. Dit doet echter niets af van de waarde, de functionaliteit of de levensduur van het meubel.

PARC

**IMPORTANT ! À CONSERVER
POUR CONSULTATION
ULTÉRIEURE****INSTRUCTIONS DE SÉCURITÉ**

1. **AVERTISSEMENT** Pour éviter tout risque d'étouffement, retirer l'enveloppe protectrice en matériau plastique avant d'utiliser cet article. Il convient ensuite de détruire cette enveloppe ou de la garder à distance des enfants.
2. **AVERTISSEMENT!** Ne jamais laisser un enfant sans surveillance.
3. **AVERTISSEMENT!** Ne pas placer le parc près d'une cheminée ou de toute autre source de chaleur.
4. **AVERTISSEMENT!** Ne pas utiliser le parc sans fond.
5. **CONFORME AUX EXIGENCES DE SECURITE EN 12227:2010**
6. Le parc est conçu pour des enfants jusqu'à 15 kg et / ou au maximum deux années.
7. La position la plus basse est la plus sûre et il convient que le parc soit toujours utilisé dans cette position une fois le bébé à l'âge de s'asseoir.
8. Ne réglez jamais le fond du parc lorsque l'enfant se trouve dans le parc.
9. Ne laissez jamais dans le parc des objets qui pourraient servir de marche à l'enfant pour escalader le parc.
10. **AVERTISSEMENT:** Ne laissez rien dans le parc que pourrait représenter un risque d'étouffement ou d'étranglement pour l'enfant.
11. Veiller à ce que les dispositifs d'assemblage soient toujours convenablement serrés et régulièrement vérifiés, et resserrés si nécessaire.
12. Veuillez toujours installer le parc sur le sol, sur une surface uniforme.
13. Ne déplacez jamais le parc lorsque l'enfant est dedans.
14. Si vous utilisez des roulettes qui ne sont pas fournies avec le parc, veillez à toujours utiliser des roulettes munies d'un frein.
15. Toujours enlever les pièces de soutien en métal (pour soutenir le fond en position plus élevée) si le fond du parc est placé en position minimale.
16. Installez et utilisez uniquement les roues sur le parc si vous avez un sol plat (pas de tapis).
17. **AVERTISSEMENT!** Ne pas utiliser le produit si certains éléments sont cassés, endommagés ou manquants, et n'utiliser que des pièces détachées approuvées par le fabricant.
18. N'utilisez que les pièces de rechange de Childhome.
19. La présente garantie du fabricant n'est en aucun cas transférable, et peut uniquement être utilisée par le premier propriétaire du produit.

**RECOMMANDATIONS DE NETTOYAGE ET D'ENTRETIEN**

20. Nettoyer à l'aide d'un chiffon humide.
21. Nettoyez le produit uniquement avec du savon ou un autre détergent doux sans composants toxiques et de l'eau chaude.
22. Le bois massif peut légèrement s'altérer au fil du temps : la lumière du soleil peut modifier sa couleur et les variations de l'humidité dans l'air peuvent influencer le traitement de surface. Mais cela ne change en rien la valeur, la fonctionnalité et la durée de vie du meuble.

WICHTIG! DIE FOLGENDEN ANLEITUNGEN SIND SORGFÄLTIG ZU LESEN UND FÜR SPÄTERES NACHSCHLAGEN AUFZUBEWAHREN!



SICHERHEITSANWEISUNGEN

1. **WARNUNG** Um die Erstickungsgefahr zu vermeiden, ist diese Kunststoffhülle vor dem Gebrauch dieses Artikels zu entfernen. Diese Hülle sollte anschließend vernichtet oder außerhalb der Reichweite von Kindern aufbewahrt werden.
2. **WARNUNG!** Lassen Sie Ihr Kind nie unbeaufsichtigt.
3. **WARNUNG!** Stellen Sie das Produkt nicht in die Nähe eines offenen Feuers oder einer anderen Wärmequelle.
4. **WARNUNG!** Das Laufgitter nicht ohne Boden verwenden.
5. **ENTSPRECHEND DEN SICHERHEITSVORSCHRIFTEN DER NORM EN 12227:2010**
6. Das Laufgitter wurde hergestellt für Kinder bis 15 kg und / oder höchstens zwei Jahre.
7. Der niedrigste Stand ist immer der sicherste. Ab dem Zeitpunkt, dass das Kind sich aktiv dreht, mobiler wird und Anstalten macht, sich aufzurichten, muss das Laufgitter in den niedrigsten Stand gebracht werden.
8. Der Boden darf nur verstellt werden, wenn das Kind sich nicht im Laufgitter befindet.
9. Lassen Sie nie Gegenstände im Laufgitter liegen, die als Kletterhilfe dienen können, damit das Kind nicht selbst aus dem Laufgitter herausklettern kann.
10. **WARNUNG!** Lassen Sie nichts im Laufstall liegen, was eine Erstickungsgefahr oder des Strangulierungsgefahr mit sich bringen kann.
11. Alle Beschlagteile für die Montage sollten immer sachgemäß befestigt sein und sie sollten regelmäßig überprüft und, falls erforderlich, nachgezogen werden.
12. Das Laufgitter muss immer auf eine ebene Fläche auf den Boden gestellt werden.
13. Bewegen Sie das Laufgitter nie, wenn Ihr Kind sich darin befindet.
14. Wenn Sie Räder nutzen, die nicht mit dem Laufgitter mitgeliefert wurden, sollten Sie immer Räder mit einem Bremssystem verwenden.
15. Entfernen Sie die Metallunterstützungsteile (zum Unterstützung der Boden in einer höhere Position), bevor Sie es in der niedrigsten Position verwenden.
16. Installieren und verwenden Sie nur die Räder auf das Laufgitter, wenn Sie einen flachen Boden haben (kein Teppich)
17. **WARNUNG!** Das Produkt kann nicht mehr benutzt werden, wenn ein Teil kaputt oder gerissen ist, oder fehlt. Benutzen Sie nur die Ersatzteile, die durch den Hersteller genehmigt werden.
18. Verwenden Sie bitte nur originale Childhome-Ersatzteile.
19. Die Herstellergarantie ist nicht übertragbar und kann daher nur vom ersten Besitzer in Anspruch genommen werden.



REINIGUNGS- UND WARTUNGSEMPFEHLUNGEN

20. Reinigen mit einem mit lauwarmem befeuchteten Tuch.
21. Reinigen Sie das Produkt nur mit Seife oder einem anderen milden Reinigungsmittel ohne toxische Bestandteile und mit warmem Wasser.
22. Massives Holz kann nach einiger Zeit leichte Änderungen aufzeigen: das Sonnenlicht kann die Farbe ändern, Schwankungen der Luftfeuchtigkeit können die Oberflächenbehandlung beeinflussen. Dies beeinträchtigt allerdings nicht den Wert, die Funktionsfähigkeit oder die Lebensdauer des Möbels.

PARQUE DE BEBÉ

¡IMPORTANTE! SIGA RIGUROSAMENTE ESTAS INSTRUCCIONES Y GUÁRDELAS COMO FUTURA REFERENCIA.



INSTRUCCIONES DE SEGURIDAD

1. ¡ADVERTENCIA! Para evitar el peligro de asfixia, debe quitarse esta funda de plástico antes de usar este artículo. Dicha funda debe destruirse alejada de los niños.
2. ¡ADVERTENCIA! No dejar nunca al niño desatendido .
3. ¡ADVERTENCIA! No coloque el producto cerca de un fuego abierto u otra fuente de calor.
4. ¡ADVERTENCIA! No utilice nunca el parque sin una base.
5. CUMPLE CON LA NORMATIVA DE SEGURIDAD EN 12227:2010
6. El parque ha sido fabricado para niños de hasta 15 Kg y / o máximo dos años.
7. Si la base del parque es ajustable, la posición más baja será la más segura. Recuerde que la base siempre se debe utilizar en esa posición en cuanto que el bebé sea lo suficientemente mayor como para sentarse.
8. Nunca mudar a posição da base com a criança no parque.
9. No deje en el parque nada que el niño pueda utilizar para salir de él.
10. ¡ADVERTENCIA!: No deje nada dentro del parque que pueda conllevar el peligro de asfixia o de estrangulamiento del niño.
11. Todos los accesorios de montaje deben encajar correctamente. Al cabo de un rato, compruebe que los tornillos siguen bien apretados.
12. Ponga siempre el parque en el suelo.
13. Nunca deslocalar el parque com a criança na mesma.
14. Si decide ponerle ruedas, elíjalas con freno.
15. Quitar las piezas metálicas de soporte (para poner la base en su posición más alta) antes de utilizarlo en la posición baja.
16. Instale y utilice sólo las ruedas en el parque, si usted tiene un suelo liso (no una alfombra).
17. ¡ADVERTENCIA! El producto não deve ser utilizada se alguma parte da mesma estiver partida, em falta ou rasgada. Utilice únicamente recambios aprobados por el fabricante.
18. Emplee sólo las piezas de recambio originales de Childhome.
19. La garantía del fabricante es intransferible y, por lo tanto, solo podrá ser utilizada por el primer propietario.



RECOMENDACIONES DE LIMPIEZA Y MANTENIMIENTO

20. Limpie pasando un trapo húmedo.
21. Limpie el producto únicamente con jabón o cualquier otro agente limpiador suave sin componentes tóxicos y con agua tibia
22. Con el paso del tiempo, el aspecto de los muebles de madera maciza puede variar: la luz solar puede alterar el color, mientras que los cambios de humedad atmosférica pueden afectar al tratamiento de la superficie. Sin embargo, esto no afecta al valor, la funcionalidad o la vida útil del mueble.

WAŻNE! PONIŻSZE INSTRUKCJE NALEŻY UWAŻNIE PRZECZYTAĆ I ZACHOWAĆ DO WYKORZYSTANIA W PRZYSZŁOŚCI.



INSTRUKCJE BEZPIECZEŃSTWA

1. OSTRZEŻENIE! W celu uniknięcia niebezpieczeństwa uduszenia, przed użyciem niniejszego wyrobu usunąć osłonę z tworzywa sztucznego. Osłona powinna zostać następnie zniszczona lub przechowywana w miejscu niedostępnym dla dzieci.
2. OSTRZEŻENIE! Nigdy nie pozostawiaj dziecka bez opieki.
3. OSTRZEŻENIE! Nie umieszczaj produktu w pobliżu otwartego ognia lub innego źródła ciepła.
4. OSTRZEŻENIE: Nie używać kojca bez dna.
5. Spełnia wymagania bezpieczeństwa EN 12227:2010
6. Kojec jest przeznaczony dla dzieci do 2 lat lub 15 kg
7. Najniższa pozycja dna jest pozycją najbezpieczniejszą. Jeśli istnieje możliwość przestawiania wysokości dna, wówczas tę pozycję należy wybrać, gdy dziecko jest na tyle duże, że potrafi już siedzieć, klękać lub podciągać się.
8. Nigdy nie zmieniaj pozycji podstawy z dzieckiem w niej.
9. OSTRZEŻENIE: Nigdy nie zostawiać w kojcu żadnych przedmiotów, po których dziecko mogłoby się wspiąć do góry
10. OSTRZEŻENIE: Nie zostawiać w kojcu żadnych przedmiotów, które mogą stanowić zagrożenie uduszeniem dziecka.
11. Wszystkie złączki montażowe muszą być zawsze dokręcone prawidłowo. Sprawdź, po pewnym czasie, że śruby są nadal prawidłowo dokręcone.
12. Zawsze kładź kojec na podłogę.
13. Nigdy nie ruszaj kojca z dzieckiem.
14. W czasie uytworzenia produktu, kółka muszą być zawsze zablokowane.
15. Zdejmij metalowe wsporniki (aby podeprzeć podstawę w wyższym położeniu) przed użyciem w najniższym położeniu.
16. Montuj i używaj kótek kojcowych, jeśli masz płaską podłogę (bez dywanu).
17. OSTRZEŻENIE! Nie używać stojaka, jeśli jakakolwiek jego część jest uszkodzona, zużyta lub zaginęła, Używać wyłącznie części zamiennych dostarczonych lub zatwierdzonych przez producenta.
18. Używać wyłącznie oryginalnych części zamiennych Childhome.
19. Gwarancja producenta nie jest zbywalna i mogą zatem być powoływane jedynie przez pierwszego właściciela.



ZALECENIA DOTYCZĄCE CZYSZCZENIA I KONSERWACJI.

20. Czyść wilgotną szmatką.
21. Produkt czyścić wyłącznie mydłem lub innym łagodnym środkiem czyszczącym bez toksycznych składników i ciepłą wodą
22. Drewno lite może z czasem ulegać nieznacznemu pogorszeniu: światło słoneczne może zmienić swój kolor, a zmiany wilgotności w powietrzu mogą wpływać na obróbkę powierzchni. Ale to nie zmienia wartości, funkcjonalności i trwałości mebli.

BOX PER BAMBINI

IMPORTANTE! SEGUIRE CON CURA LE PRESENTI ISTRUZIONI E CONSERVARLE PER UN UTILIZZO FUTURO.



ISTRUZIONI DI SICUREZZA

1. **AVVERTENZA:** Per evitare il rischio di soffocamento, togliere l'involucro protettivo di materia plastica prima di utilizzare questo articolo. L'involucro dovrebbe essere distrutto o tenuto lontano dai bambini.
2. **ATTENZIONE!** Non lasciare mai il vostro bambino incustodito.
3. **ATTENZIONE!** Non posizionare il prodotto vicino a fiamme libere o altre fonti di calore.
4. **ATTENZIONE:** non utilizzare mai il box per bambini senza base.
5. Conformi ai requisiti di sicurezza EN 12227:2010
6. Questa scatola per bambini è adatta per bambini fino a 2 anni o 15 kg
7. Per il box regolabile, la posizione più bassa è quella più sicura e il piano di fondo va sempre utilizzata in tale posizione dal momento in cui il bimbo è in grado di rimanere seduto senza assistenza.
8. Mai cambiare la posizione del piano con un bambino nel box.
9. Non lasciare nel box oggetti che il bambino può usare per arrampicarsi.
10. **ATTENZIONE:** non lasciare nel box oggetti che possono rappresentare un pericolo di soffocamento o strangolamento.
11. Fissare sempre adeguatamente tutti i raccordi di assemblaggio. Controllare dopo un po' di tempo che le viti siano adeguatamente avvitate.
12. Il box va sempre posizionato su un pavimento orizzontale.
13. Mai spostare il box con un bambino dentro.
14. Se sono inserite ruote orientabili/ruote immobilizzabili, esse vanno bloccate quando il box è in uso.
15. Rimuovere le parti metalliche di supporto (per sostenere la base in posizione più alta) prima di usare nella posizione più bassa.
16. Installare solo ed utilizzare le ruote sul box se avete un pavimento piatto (senza moquette).
17. **ATTENZIONE!** Il prodotto non può essere utilizzato se uno dei suoi componenti è rotto, mancante o strappato. Utilizzare solo pezzi di ricambio approvato dal costruttore.
18. Usare esclusivamente ricambi originali Childhome.
19. La garanzia del produttore non è trasferibile e pertanto solo il primo proprietario può usufruirne.



CONSIGLI PER LA PULIZIA E LA MANUTENZIONE

20. Pulire con un panno umido.
21. Pulire il prodotto solo con sapone o qualsiasi altro detergente delicato senza componenti tossici e con acqua calda
22. Il legno massiccio può deteriorarsi leggermente nel tempo: la luce solare può cambiare colore e le variazioni di umidità nell'aria possono influenzare il trattamento superficiale. Ma questo non cambia il valore, la funzionalità e la durata dei mobili.

DŮLEŽITÉ! PŘEČTĚTE SI A DODRŽUJTE TYTO POKYNY A ULOŽTE JE PRO BUDOUCÍ POUŽITÍ.



BEZPEČNOSTNÍ INSTRUKCE

1. VAROVÁNÍ OBAL zničte nebo odstraňte z dosahu dětí. NEBEZPEČÍ udušení!
2. UPOZORNĚNÍ! Nikdy nenechávejte dítě bez dozoru.
3. UPOZORNĚNÍ! Neumísťujte výrobek do blízkosti otevřeného ohně nebo jiného zdroje tepla.
4. VAROVÁNÍ: Nepoužívejte dětskou ohrádku bez dna.
5. Splňuje bezpečnostní požadavky EN 12227:2010
6. Houpačka je vhodná pro děti mladší 2 roky nebo 15 kg.
7. Pokud je dno nastavitelné, je nejbezpečnější nejnižší pozice a dno by vždy mělo být používáno v této pozici, jakmile je dítě dosti staré na to, aby si samo sedlo.
8. Nikdy neměňte pozici dna, pokud je dítě uvnitř.
9. VAROVNÉ UPOZORNĚNÍ: Nenechávejte v dětské ohrádce nic, co by dítě mohlo použít k vylezení z ohrádky.
10. VAROVNÉ UPOZORNĚNÍ: Nenechávejte v ohrádce nic, co by mohlo vést k udušení nebo uškrcení.
11. Všechny montované součásti musí být vždy řádně utaženy. Po čase zkontrolujte, zda jsou všechny šrouby stále řádně upevněny.
12. Vždy položte ohrádku na podlahu.
13. Nikdy nepohybujte s dětmi.
14. Pokud jsou nainstalována zamykatelná kolečka, měla by být zamčena.
15. Před použitím v nejnižší poloze odstraňte části kovové opěrky (aby byla podpora ve vyšší poloze).
16. Instalujte a používejte pouze kola, pokud budete mít rovnou podlahu (žádný koberec).
17. UPOZORNĚNÍ! Výrobek nemůže být používána, pokud je jakákoli její část zlomená, zničená nebo chybí. Používejte pouze náhradní díly schválené výrobcem.
18. Používejte prosím pouze originální náhradní díly značky Childhome.
19. Záruka výrobce je nepřenosná, a proto může být uplatněna pouze na prvního majitele.



DOPORUČENÍ PRO ČIŠTĚNÍ A ÚDRŽBU.

20. Očistěte ji vlhkým hadříkem.
21. Výrobek čistěte pouze mýdlem nebo jiným jemným čisticím prostředkem toxickými složkami a teplou vodou
22. Masivní dřevo se může časem mírně zhoršovat: sluneční světlo může změnit barvu a změny vlhkosti ve vzduchu mohou ovlivnit povrchovou úpravu. To však nemění hodnotu, funkčnost a trvanlivost nábytku.

DETSKÁ OHRÁDKA

DÔLEŽITÉ! PREČÍTAJTE SI A DODRŽIAVAJTE TIETO POKYNY A ULOŽTE ICH PRE BUDÚCE POUŽITIE.



BEZPEČNOSTNÉ INŠTRUKCIE

1. UPOZORNENIE. – Pred použitím tohto výrobku odstrániť plastový povlak, aby sa zabránilo nebezpečenstvu udusením. tento povlak sa má zničiť alebo uložiť mimo dosahu detí.
2. UPOZORNENIE! Nikdy nenechávajte dieťa bez dozoru.
3. UPOZORNENIE! Neumiestňujte výrobok do blízkosti otvoreného ohňa alebo iného zdroja tepla.
4. VAROVANIE: Nepoužívajte detskú ohrádku bez dna.
5. Splňa bezpečnostné požiadavky EN 12227:2010
6. Táto detská brána je vhodná pre deti do 2 rokov alebo 15 kilogramov
7. Pokiaľ je dno nastaviteľné, najbezpečnejšia je najnižšia pozícia a dno by malo byť vždy takto nastavené, akonáhle je dieťa dosť staré na to, aby si samo sadlo.
8. Nikdy nemeňte pozíciu dna, pokiaľ je dieťa vnútri.
9. VAROVNÉ UPOZORNENIE: Nenechávajte v detskej ohrádke nič, čo by dieťa mohlo použiť na vylezenie z ohrádky.
10. VAROVNÉ UPOZORNENIE: Nenechávajte v ohrádke nič, čo by mohlo viesť k uduseniu alebo uškrteniu.
11. Všetky montované súčasti musia byť vždy poriadne dotiahnuté. Po chvíli skontrolujte, či sú všetky skrutky stále poriadne upevnené.
12. Vždy položte detské ihrisko na podlahu.
13. Nikdy nepohybujte s detským ihriskom.
14. Pokiaľ sú nainštalované zamykateľné kolieska, mali by byť zamknuté.
15. Pred použitím v najnižšej polohe odstráňte časti kovovej podpory (na podporu základne vo vyššej polohe).
16. Namestitev in uporabo kolesa, če imate ravno dno (no preprogo) samo.
17. UPOZORNENIE! Tento výrobok sa nemôže používať, pokiaľ je akákoľvek jej časť zlomená, zničená alebo chýba. Používajte iba náhradné diely schválené výrobcom.
18. Prosím, používajte iba originálne náhradné diely značky Childhome.
19. Záruka výrobcu je neprenosná, a preto môže byť uplatnená iba na prvého majiteľa.



ODPORÚČANIA PRE ČISTENIE A ÚDRŽBU

20. Čistite poutieraním navlhčenou handričkou.
21. Výrobok čistite iba mydlom alebo iným jemným čistiacim prostriedkom bez toxickými zložkami a teplou vodou
22. Vzhľad nábytku z masívneho dreva sa môže pri používaní mierne zmeniť: Slnčné svetlo môže pozmeniť farbu, zatiaľ čo zmeny atmosférickej vlhkosti môžu povrch materiálu. Tieto zmeny ale neovplyvňujú hodnotu, funkčnosť alebo životnosť nábytku.

重要！

请仔细阅读并遵守这些说明 并
保持未来参考**安全守则**

1. 警告为避免窒息危险，请在使用本产品之前取下保护性塑料包装。这个信封应该被销毁或远离儿童。
2. 警告！切勿将儿童无人看管。
3. 警告！请勿将产品靠近明火或其他热源。
4. 警告：当游戏围栏没有附上床垫时，请不要使用该围栏。
5. 符合的安全要求 EN 12227:2010
6. 此游戏围栏只可给1个2岁或以下之小孩使用，或最多15公斤。
7. 最低的位置是最安全的位置，一旦宝宝长到可以坐起来，基座应该始终用在那个位置。
8. 切勿改变基座的位置，让小孩在里面。
9. 警告：切勿遗留任何可以帮助婴幼儿爬出游戏围栏的物件于围栏内。
10. 警告：切勿遗留任何可以造成婴幼儿窒息或勒颈等危险的物件于围栏内。
11. 所有装配配件应始终正确拧紧。定期检查螺丝是否是拧紧的。
12. 本产品仅适用于平整的地面上。
13. 切勿将婴儿围栏移动。
14. 当婴儿独自在婴儿床上时，确保，轮子也完全固定住。
15. 在最低位置使用前，请取下金属支撑部件（以支撑较高位置的基座）。
16. 如果你有一个平坦的地板（没有地毯），你只能在围栏上安装和使用轮子。
17. 警告：如果部件损坏或丢失，请勿使用。只使用制造商批准的零件。
18. 请只使用生产商提供的原始配件或维修零件。
19. 制造商的保修卡是不可转让的，因此只能由第一购买者使用。

**清洁和维护建议。**

20. 用湿布清洁。
21. 仅使用肥皂或任何无毒成分的温和清洁剂和温水清洁产品
22. 随着时间的推移，实木可能会稍微恶化：阳光可以改变其颜色，而空气中的水分变化会影响表面处理。但这并不会改变家具的价值，功能和保质期。





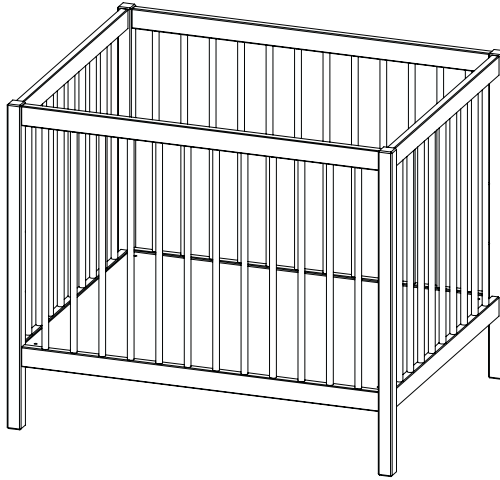





PA97

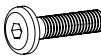
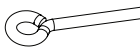

HARDWARE

PCS

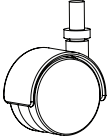
A		16
B		16
C		16
D	 8 x 35 mm	16
E	 M6 x 25 mm	4
F		4
G		4
H	 M6 nut	4
I		1
W		4

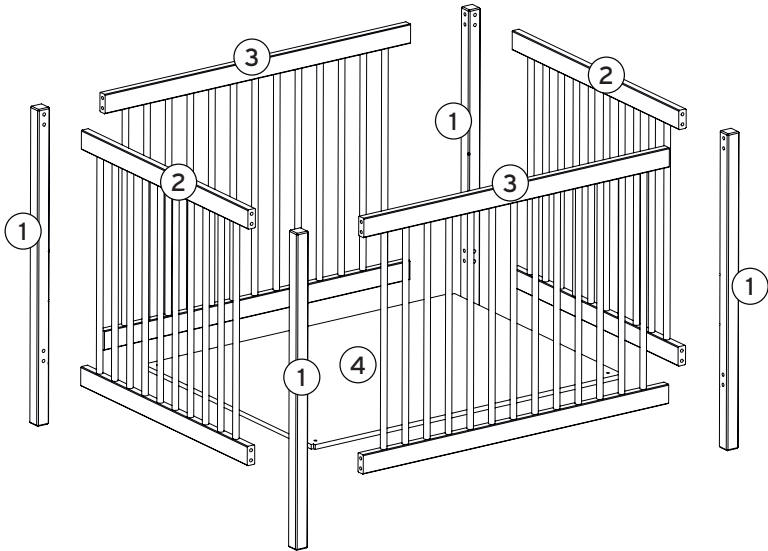

1.

EN: do not tighten too much, it may still move sideways
FR: ne serrez pas trop, il peut encore bouger latéralement
NL: niet vast aandraaien, mag nog zijdelings bewegen
DE: nicht zu fest anziehen, es kann sich noch seitlich bewegen
ES: No aprietes demasiado, aún puede moverse hacia los lados.
PL: nie dokręcaj zbyt mocno, może się jeszcze przesuwać na boki
IT: non stringere troppo, potrebbe comunque muoversi lateralmente
CN: 不要拧得太紧，它仍然可能会侧移

x4

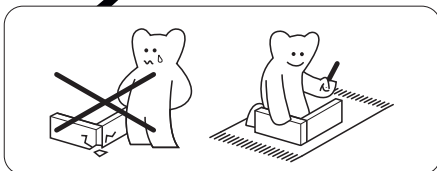
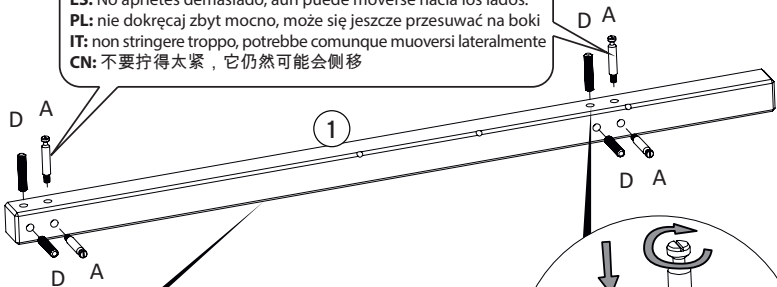

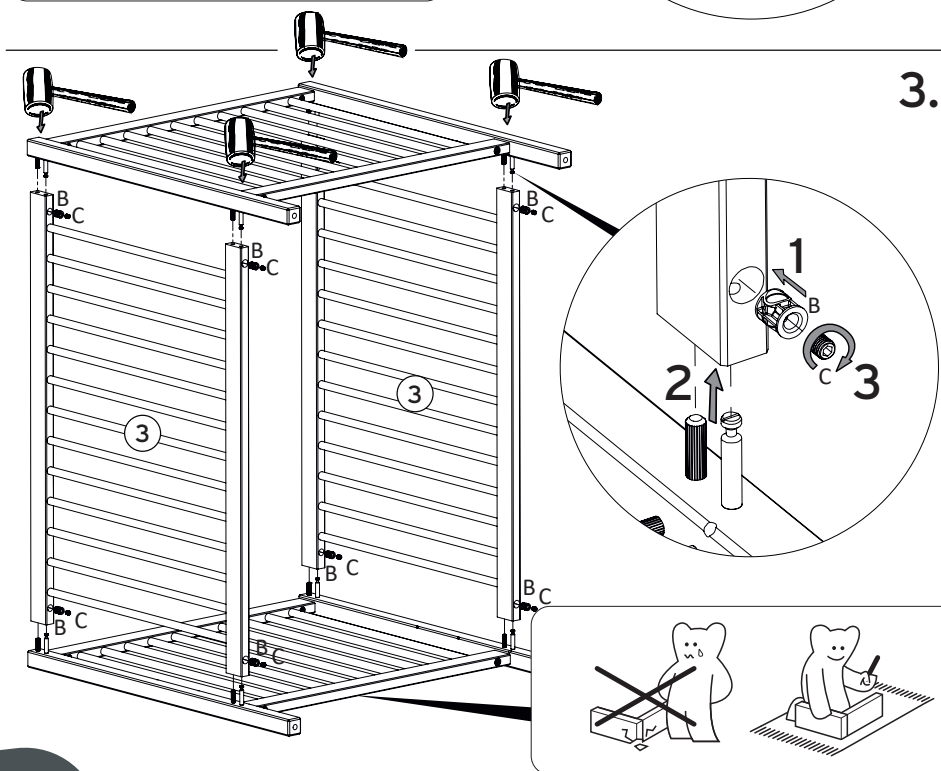
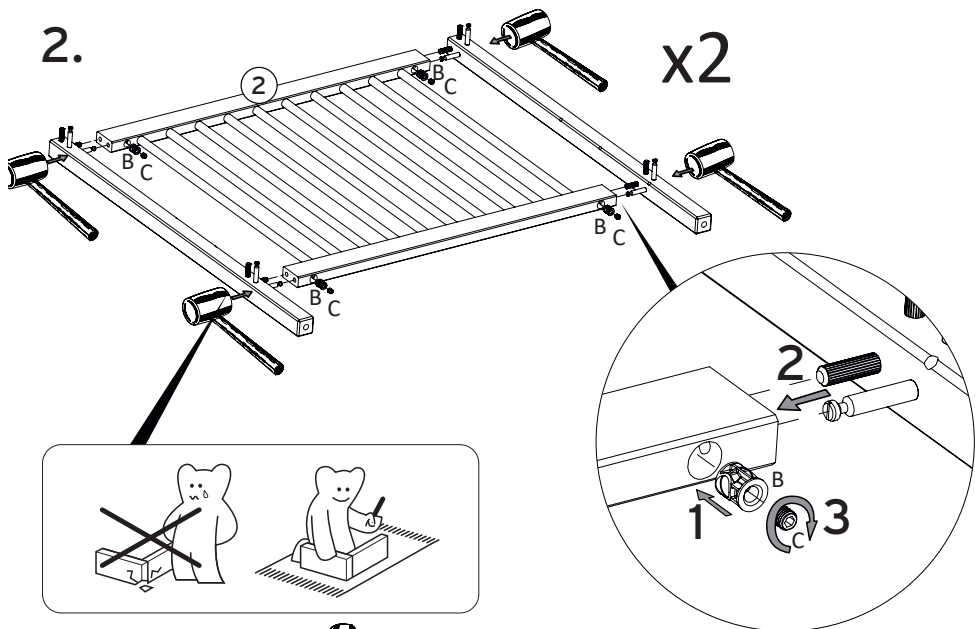

4.

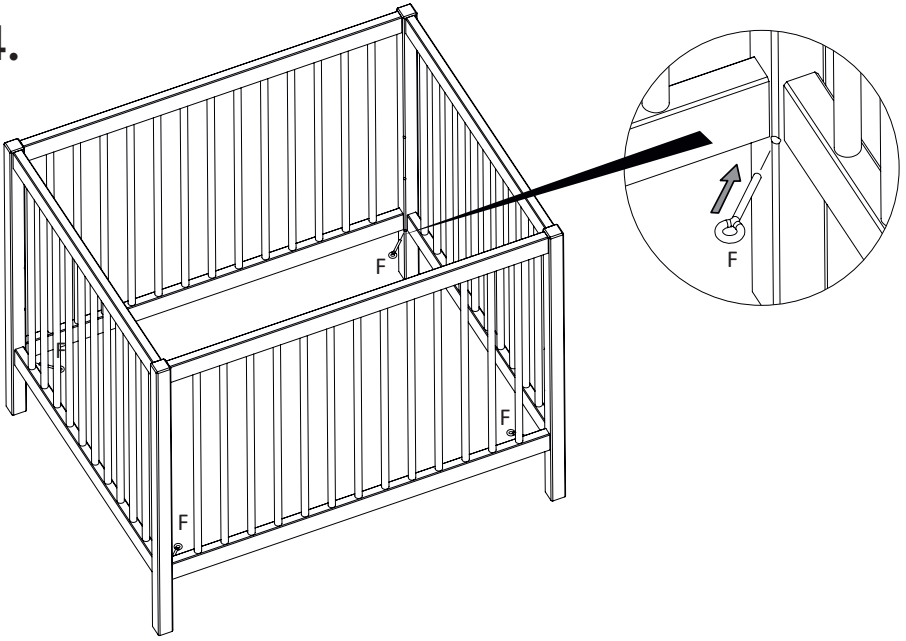

5.

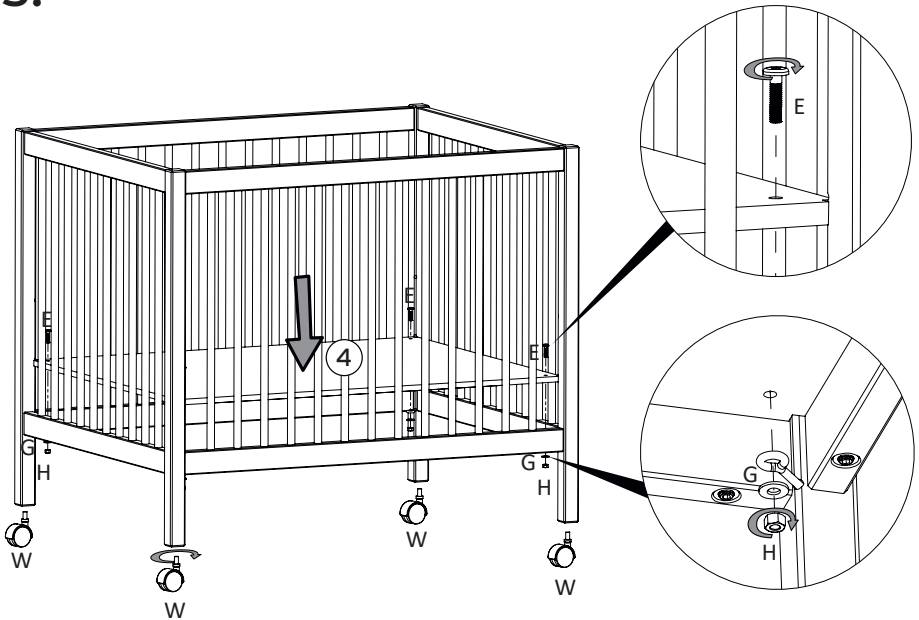

CHILDHOME[®]

Designed for parenting in style ♡

For Europe:

Childhome BV
Prins Boudewijnlaan 24A
Building D bus E03
2550 Kontich
Belgium

info@childhome.com
www.childhome.com

For Asia:

BEABA ASIA LTD
Rm 902-3 9/F
Shun Kwon
Commercial Building
8 Des Voeux Road West
Hong Kong
contactasia@beaba.com
www.beaba.com.hk

12/08/2025